

ご使用上のご注意

ツインバード工業株式会社は、この資料並びにコンテンツの著作権を有しています。

この資料並びにコンテンツは、著作権法等の法律で保護されており、お客様はこの資料並びにコンテンツに関し下記に記載されている条件でのみ利用することができます。

1. お客様は非営利目的に限り、ダウンロード、使用することができます。
2. お客様がダウンロード、使用するときは、この著作権表示及び使用条件と一緒に付す必要があります。
3. お客様は、この資料並びにコンテンツを改変したり、頒布、公衆送信、上映等に利用することはできません。

当社及び当社の関係会社は、お客様に対して、この資料並びにコンテンツに関する著作権、特許権、商標権、意匠権及びその他の知的財産権をライセンスするものではありません。ならびに資料並びにコンテンツの内容についてもいかなる保証をするものでもありません。

またこの資料並びにコンテンツ内に別の定めがある場合は、当該著作権表示、使用条件を厳守する必要があります。

※このコンテンツはWeb上で使用を前提とし再編集を加えているため、必ずしも製品添付の取扱説明書とは同一ではありません。特にページ順は編集上、入れ替えている場合があります。

※この資料並びにコンテンツに保証書は掲載しておりません。

※この資料並びにコンテンツに記載されている内容は、それぞれの商品の発売時点のものです。

※デザイン、仕様等は商品改良のため予告なく変更する場合があります。

家庭用

ポータブル
防水DVDプレーヤー

VD-J715 取扱説明書

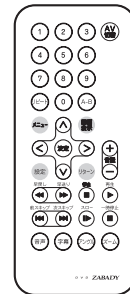
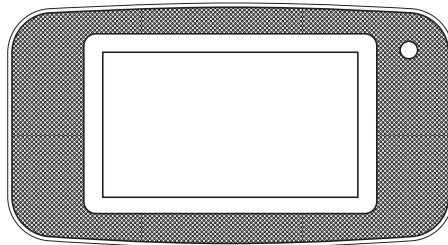

このたびは、お買い上げいただきまして、
誠にありがとうございました。

この取扱説明書をよくお読みのうえ、正しく
ご使用ください。

特に「安全上のご注意」は、ご使用前に必ず
お読みいただき、安全にご使用ください。
この取扱説明書は必ず保管し、必要なとき
にお読みください。

この製品は一般家庭用です。
業務用などにご使用にならないでください。



Li-ion 00 SDロゴは商標です。

本機を使用できるのは日本国内のみで、
国外では使用できません。

This unit is designed for use in
Japan only and cannot be used
in any other country

保証書付

保証書はこの取扱説明書の
裏表紙についています。
必ず記入をお受けください。

パソコンで作成した
音楽や写真を再生する 25 ページ

DVD が再生できない

- DVD - R / RW をファイナライズしていますか？ 7 ページ

再生できるディスク / フォーマット

- ディスクに傷や汚れはありませんか？ 6 ページ

ディスクの取扱いについて

準備と確認

安全上のご注意	1
使用上のお願い	6
お使いになる前に	7
各部の名称	9
電源について	
ACアダプター / カーアダプターを使う	11
内蔵のバッテリーパックを使う	12

使いかた

基本的な操作のしかた	13
使いかた(DVDモード)	
ディスクを再生する	15
メニューを使う [DVD]	17
見たい、聞きたいところを探す [DVD] [CD]	18
ディスクの情報を見る [DVD] [CD]	19
速さを変えて再生する [DVD] [CD]	20
繰り返し再生する [DVD] [CD]	21
色々な映像の見かた [DVD]	22
音声、言語を変更する [DVD] [CD]	23
使いかた(SDモード・DVDモード)	
SDカードをセットする	24
MP3・JPEG・MPEG4形式のファイルを再生する	25
システム設定	29
一般設定ページ	30
音声設定ページ	32
映像設定ページ	33
その他設定ページ	34

外部の機器と接続する	36
------------	----

必要なとき

バッテリーパックの交換	37
本製品を廃棄するときは	37
別売品の申し込みかた	38
こんなときは	39
お手入れ	42
アフターサービス	42
仕様	43

安全上のご注意

必ずお守りください。

製品および取扱説明書には、お使いになるかたや他の人への危害と財産への損害を未然に防ぎ、安全に正しくお使いいただくために、重要な内容を記載しています。次の内容(表示・図記号)をよく理解してから本文をお読みになり、記載事項をお守りください。

表示の説明

危険 「死亡または重傷を負う差し迫った危険の発生が想定される」内容です。

警告 「死亡または重傷を負うことが想定される」内容です。

注意 「傷害を負うまたは物的損害が発生することが想定される」内容です。

図記号の説明

 は、してはいけない「禁止」の内容です。

 は、必ず実行していただく「強制」の内容です。

内蔵の専用バッテリーパック、コイン形リチウム電池について

危険



強制

指定されたバッテリーパックを使用してください。

指定以外のバッテリーパックを使用すると、火災・故障の原因になります。



禁止

火の中に投入したり加熱しないでください。



電解液が噴き出したり、破裂の原因になります。



禁止

+・-端子を針金などの金属で接続したり、金属製のネックレスやヘアピンなどと一緒を持ち運んだり、保管しないでください。

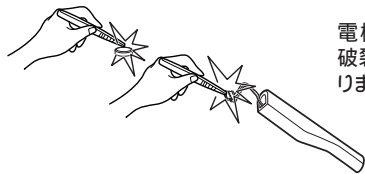

電極がショートすると破裂、発火の恐れがあります。



禁止

バッテリーパックを指定された充電方法以外で充電しないでください。

破裂、火災の原因になります。



禁止

バッテリーパックに穴を開けたり、衝撃を与えないでください。

発熱・破裂・発火の原因になります。



分解禁止

バッテリーパック自体の分解や改造をしないでください。

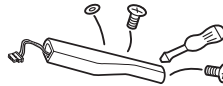

液漏れ、発熱、破裂の原因になります。



禁止

指定の機器以外に接続したり使用したりしないでください。

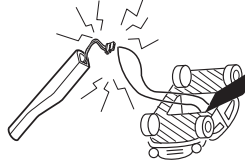

液漏れ、発熱、破裂の原因になります。



禁止

電池が液漏れしたときは素手で液をさわらないでください。

液が目に入ったときは、すぐに水道水などのきれいな水で十分に洗い、ただちに医師に相談してください。液が身体や衣服についたときも、すぐにきれいな水で洗い流し、必要なときは医師に相談してください。

警告



禁止

防水リモコンに使用しているコイン形リチウム電池は、幼児の手の届くところに置かないでください。



お子様が飲み込んだりすると、中毒の原因になります。もし飲み込んだ場合は、直ちに医師に相談してください。



水ぬれ禁止

水や海水につけたり、ぬらしたりしないでください。

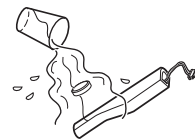

電池端子がさびたり発熱の原因になります。



禁止

バッテリーパックの外装チューブをはがしたりキズを付けたらしないでください。

電池がショートして液漏れ、発熱、破裂の原因になります。

注意



禁止

強い衝撃を与えたり、投げつけたりしないでください。



液漏れ、発熱の原因になります。



禁止

火のそばや直射日光にあたる場所など、高温の場所で使用、保管、放置をしないでください。

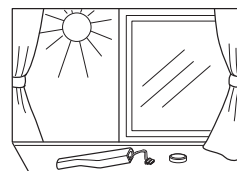

強制

防水リモコンに使用しているコイン形リチウム電池は次のことを守ってください。

指定 (CR2025) 以外の電池は使用しないでください。

極性 + - に注意し、表示通りに入れてください。

長期間 (1ヶ月以上) 使用しないときは、防水リモコンから電池を取り出しておいてください。

本体について

警告



分解禁止

絶対に分解・修理・改造は行わないでください。



発火・感電・けがの原因になります。

修理は、お買い上げの販売店または、「お客様サービス係」にご相談ください。



プラグを抜く

煙がでたり、変なにおいや音がする場合は、すぐに電源を切り、ACアダプターをコンセントから抜き、販売店が「お客様サービス係」にご相談ください。

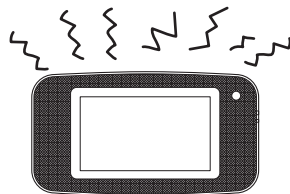

異常のまま使用すると火災・感電の原因になります。



禁止

使用中は、本体やACアダプターを布や布団でおおったり、包んだりしないでください。

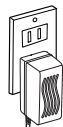

熱がこもり、火災やケースの変形の原因になります。風通しの良い状態でご使用ください。



禁止

レーザーの光源をのぞき込まないでください。



レーザー光が目にあたると視覚障害をおこすことがあります。



プラグを抜く

内部に水が入った場合は、電源を切り、ACアダプターを抜き、販売店が当社「お客様サービス係」にご相談ください。



そのまま使用すると火災・感電の原因になります。特にお子様のいるご家庭ではご注意ください。



強制

浴室等の水回りで使う場合は必ず内蔵のバッテリーパックで使用してください。

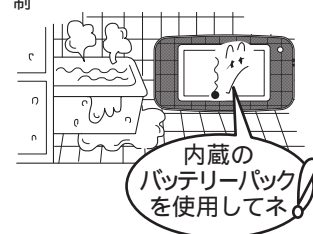

ACアダプターは使用しないでください。感電や故障の原因になります。

警告



強制

専用のACアダプターを使用してください。

ACアダプターは専用で

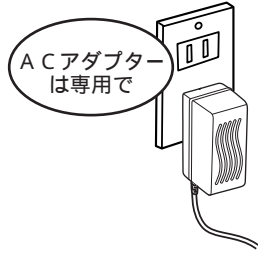

専用のもの以外を使用すると、火災や故障の原因になります。



ぬれ手禁止

濡れた手でACアダプターを抜き差ししないでください。

感電の原因になります。

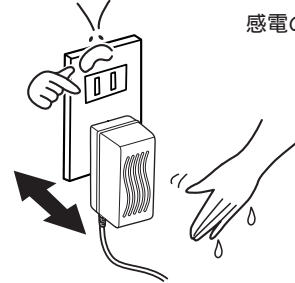

禁止

自動車などの運転中や歩行中は絶対に使用しないでください。

交通事故や転倒の原因になります。

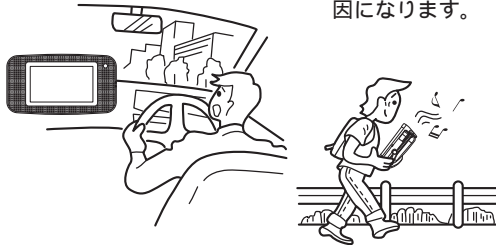

強制

航空機内で使用するときには、航空会社の指示に従ってください。

本製品が出す電磁波により、航空機内の計器に影響を与える恐れがあります。



禁止

SDカードを乳幼児の手の届くところに置かないようにしてください。

誤って飲み込むと、窒息したり、身体に悪影響を及ぼす恐れがあります。万一飲み込んだと思われる場合は、すぐに医師にご相談ください。

注意



禁止

お子様がディスクカバーやスタンド、ハンドルに手を入れないように注意してください。

はさまれてけがをす
る恐れがあります。

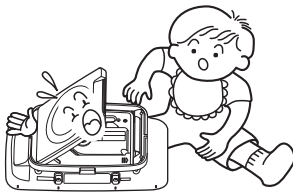

禁止

ディスクカバー、ジャックカバーの開閉は十分に水をふき取った後、湿気がなく水がかからない場所で乾いた手で行ってください。湿度の高い場所でディスクカバーやジャックカバーの開閉は絶対に行わないでください。

故障の原因になります。



禁止

ぐらついた台の上や傾いたところなど、不安定な場所に置かないでください。

落ちたり、倒れたりしてけがや故障の原因になります。

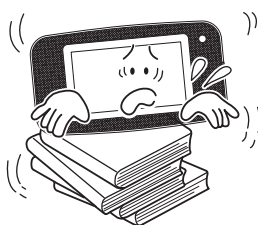

禁止

故意に水中に沈めないでください。

故障の原因になります。

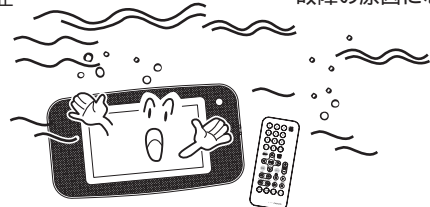

注意



専用ACアダプターは日本国内専用です。交流100Vでお使いください。

強制

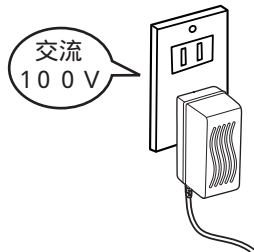

指定以外の電源を使うと故障の原因になります。



風呂やシャワー室など、湿度の高い場所には長時間、放置しないでください。

禁止

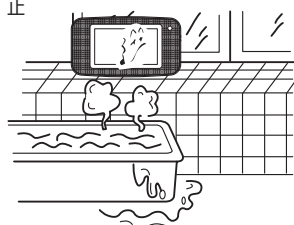

故障の原因になります。



ヘッドホンをお使いになるときは、音量を上げすぎないようにご注意ください。

禁止



耳を刺激するような大きな音量で長時間続けて聞くと、聴力に悪い影響をあたえることがあります。



窓を閉めきった自動車内や、直射日光が当たる場所など、温度が高くなる場所に放置しないでください。

禁止

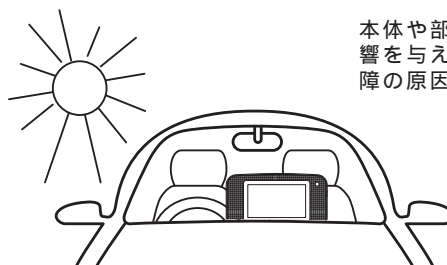

本体や部品に悪い影響を与え、変形や故障の原因になります。



移動する場合は、ACアダプターや外部との接続コードをはずしてください。

強制

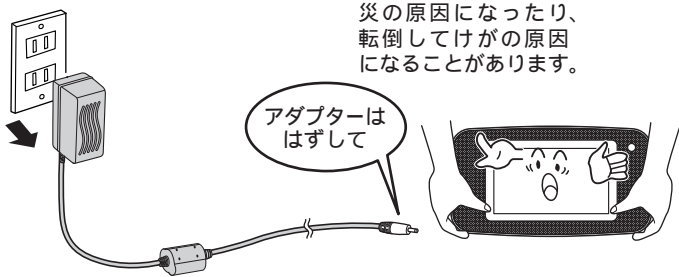

コードが傷ついて火災の原因になったり、転倒してけがの原因になることがあります。



調理台や加湿器など、油煙や湯気が当たるような場所に置かないでください。

禁止

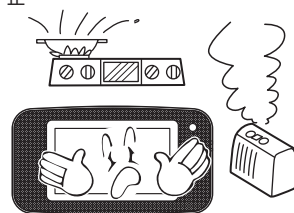

火災・感電や故障の原因になります。

電源について

警告

ACアダプター接続時の注意

次のことをお守りください。

誤った使いかたをすると発熱などにより火災の原因になります。



強制

ACアダプターはコンセントへ確実に接続してください。



禁止

ACアダプターのコードは束ねたままにしないでください。



コンセントの単独使用

タコ足配線はしないでください。

ACアダプターのコードを傷つけない

無理な使いかたをするとACアダプターのコードが破損しますので、次のようなことをお守りください。

ACアダプターのコードが傷んだときは、お買い上げの販売店に交換をご依頼ください。そのまま使用すると、火災、感電の原因になります。



禁止

電源コードを傷つけたり、破損させたり、加工したり、無理に曲げたり、引っ張ったり、ねじったり、束ねたりしないでください。また重い物を載せたり、挟み込んだりすると、電源コードが破損し、火災・感電の原因になります。



禁止

熱器具に近づけないでください。

長期間使用しないとき



強制

長期間(2週間)ご使用にならないときは、ACアダプターをコンセントから抜いてください。

万一故障したとき、火災の原因になることがあります。

定期的に点検を



強制

電源コンセントとACアダプターの間にはホコリが付着していないか、ACアダプターのコードに傷みがないか、ACアダプターの接続がゆるくなっていないかなどを定期的に点検してください。

雷が鳴り出したら



禁止

本体やACアダプターには絶対に触れないでください。

感電の原因になります。

バッテリーパックについて

次のようなことはしないでください。

事故や故障、破裂、発火、けがの原因になります。



強制

製品の廃棄時以外には、バッテリーパックを取り出さないでください。



禁止

バッテリーパックを加熱、分解、ショートさせたり、火の中に投入したりしないでください。



禁止

バッテリーパックを誤った方法で取付けないでください。正しくしっかりと取付けてください。



禁止

バッテリーパックの端子を針金やヘアピンなどで接続しないでください。



禁止

指定された充電方法以外での充電はしないでください。

使用上のお願い

ディスクの取扱いについて

記録面には手を触れないでください。ディスクに汚れや傷がついていると、画質や音質が低下したり、再生できなくなったりすることがあります。



ディスクは必ずケースに入れて保管してください。日光のあたる場所や、温度の高い場所、湿気やホコリの多い場所には保管しないでください。

ディスクに紙やシールなどを貼らないでください。故障の原因になることがあります。

ディスクが汚れたときは、やわらかい布でディスクの中心から外側に向かって軽くふき取ってください。

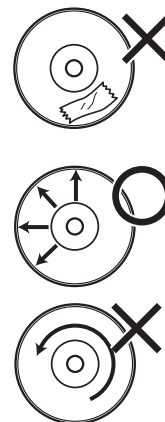

防水について（本体、リモコン）

本体とリモコンは、JIS PX7 相当の防水が施されており、浴室などの水しぶきがかかる場所でも使用できますが、以下の点に十分ご注意ください。

PX7...定められた条件(1m、30分)で常温の水道水中に没しても内部に水が入らないもの。

水中用ではありませんので、水やお湯の中で使用することはできません。

特に石けん、洗剤、入浴剤の入った水やお湯の中に入れると、防水性能に影響を与える恐れがありますのでご注意ください。誤って水中に落とした場合はすぐに拾いあげてください。

多量の水や、強い水しぶきをかけないでください。

浴室、台所などの水まわりではディスクカバー、ジャックカバーを開けないでください。

ディスクカバー、ジャックカバーが開いた状態では防水にはなりませんので、確実に閉まっていることを確認してお使いください。ディスクカバーやジャックカバーを開閉するときは、十分に水滴をふき取り、水のかかる恐れのない場所に運んでから乾いた手で行ってください。

使用後は、浴室などの湿度の高い場所に放置せず、柔らかい布で水をふき取って室内に置いてください。

ディスクカバーやジャックカバーまわりのゴムパッキンは、防水性能を維持するための重要な部品です。汚れや傷がつかないように注意してください。また、ゴムパッキンに毛髪やゴミなどが付着したときは、水がかかる恐れのない場所で柔らかい布でふき取ってください。

水中で使用したり、ディスクカバーやジャックカバーを開いた状態で水まわりで使用すると、内部に水が浸入する恐れがあります。水の浸入による製品の故障については、保証期間内でも無料修理の対象外となりますのでご注意ください。

製品の取扱いについて

ピックアップレンズに触れないでください。機能に支障をきたす場合があります。

長時間お使いになっていると本体が多少熱くなりますが、故障ではありません。

お使いにならないときは必ず、ディスクを取り出し電源を切っておいてください。

結露について

結露した状態で本体を使用すると、ディスクや部品を傷めることがあります。

ディスクを取り出し、ACアダプターを接続して電源を入れておくことで、本体があたたまり結露がとれますので、しばらく放置してからお使いください。

結露はこんなときに起こります。

本体を暖かいところから急に寒いところに移動したとき。

エアコンなどの冷風が直接あたるところに置いたとき。

レーザー製品の取り扱いについて

本製品はレーザーシステムを使用しています。本製品を正しくお使いいただくため、この取扱説明書をよくお読みください。また、お読みいただいたあとも、必ず保管してください。修理などが必要な場合は、お買上げの販売店にご依頼ください。本取扱説明書に記載された方法以外の調整、改造を行うと、レーザー被爆の原因になりますので絶対におやめください。本製品は、信号の読み取りのためにレーザーを使っています。弱いレーザー光のため人体に大きな影響はありませんが、安全のため絶対に本体を分解しないでください。

お使いになる前に

再生できるディスク/フォーマット

メディア	マーク(ロゴ)	フォーマット
DVD ビデオ		
DVD-R DVD-RW 1 2		VRモード(CPRM対応) ビデオモード ・ファイナライズ 処理されたもの
音楽CD		
CD-R CD-RW 1		CD-DA(音楽CD) ISO 9660 (データCD) 3

- 1 ディスクの特性や記録状態によっては再生できないことがあります。
- 2 以下のディスクには対応していません。
DVD-ROM、DVD-RAM、DVD+R、DVD+RW、
DVD-R DL、DVD+R DL
- 3 パケットライト形式、マルチセッション形式には対応していません。

△注意

本製品はNTSC方式(日本のテレビ方式)以外のディスクでは正しく表示されないことがあります。

DVD-R/DVD-RWは、DVDレコーダーなどを使い、VRモードまたはビデオモードで記録したもので、かつファイナライズ処理されたものに限り再生できます。(記録モードやファイナライズ処理については、DVDレコーダーなどの取扱説明書をご覧ください。)

コピーコントロールCDについて

著作権保護を目的としたCCCD(コピーコントロールCD)が販売されていますが、これらの中にはCD規格に準拠していないものがあり、本製品では再生できないことがあります。

再生できるカード/フォーマット

メディア	マーク(ロゴ)	フォーマット
SDメモリーカード m in SDカード m icroSDカード 4		FAT16

- 4 m in SDカード・m icroSDカードは、SDメモリーカードに変換するアダプターが必要です。

本書では、SDメモリーカード、m in SDカード、m icroSDカードをまとめて、SDカードと記載しています。

本製品はSD規格に準拠したFAT16形式でフォーマットされたSDカードに対応しています。

パソコンでフォーマットしたSDカードは再生できない場合があります。

SDカードの容量は最大2GBまで対応しています。

SDHCカードには対応していません。

SDカードの抜き差しは必ず本製品の電源を切ってから行ってください。電源が入った状態でSDカードを抜き差しすると、SDカードに記録されたデータが損失する可能性があります。

SDカードの取扱説明書をよくお読みください。

再生できるファイル

ファイル形式	拡張子	記録内容
MP3 5	mp3	ビットレート：32~192[kbps](VBR対応) サンプリング周波数：16~48[KHz] D3タグ：非対応
JPEG	.jpg	画素数：(最大)3072×2048[pixels]
MPEG4 6	avi	動画圧縮形式：MPEG-4 part2 準拠 音声圧縮形式：MP3

- 5 作成するソフトによっては、曲にノイズが入ったり、再生できないことがあります。MP3ファイルに追加情報(ジャケット写真など)が付加されている場合には、再生できないことがあります。

- 6 ハイビジョンデジタルビデオカメラなどで採用されているMPEG-4 AVC/H.264規格の再生には対応していません。

データの作り方によっては本製品では再生できない場合があります。

ファイル名は半角英数字と_(アンダースコア)-(ハイフン)のみ正しく表示されます。

ファイルサイズが大きい場合は、再生されるまで時間がかかることがあります。

DVD再生時の機能や操作について

DVDディスクによっては、制作者の意図により再生状態が決められていることがあります。本製品はディスク制作者が意図した内容に従って再生するため、本製品で設定した機能が働かない場合や、本製品の操作が制約される場合があります。ボタン操作中に画面に「2」が表示されることがあります。「2」が表示されたときは、本製品またはディスクがその操作を禁止しています。DVDディスクの機能や操作についての詳細は、ディスクに付属の取扱説明書をご覧ください。

リージョンコードについて



本機のリージョンコードは「2」です。本製品ではリージョンコードが「2」を含む、または「ALL」のDVDディスクを再生することができます。

リージョンコードが不対応の場合は、画面に“地域が間違っています。”と表示されます。

タイトル、チャプター、トラックについて

一般にDVDは「タイトル」という大きな区切り、「チャプター」という小さな区切りに分かれています。

音楽CDは「トラック」で区切られています。

例)DVD

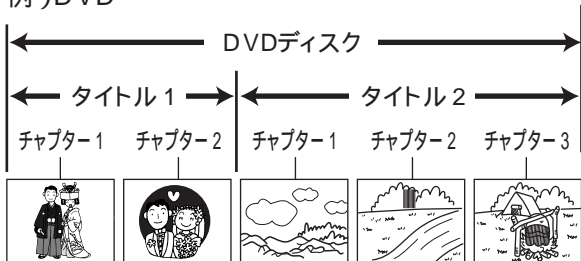

例)音楽用CD



それぞれのタイトル、チャプター、トラックには順番に番号がふられています。これらの番号を「タイトル番号」、「チャプター番号」、「トラック番号」といいます。ディスクによっては、番号が記録されていないものもあります。

映像の画面比率について

DVDに記録されている画面の縦横比 16:9 / 4:3に合わせて、本製品の画面出力を設定することができます。詳しくは、30ページをご覧ください。

MP3について

MP3とは「MPEG-1 Audio Layer 3」形式で圧縮された音楽データです。拡張子「mp3」

JPEGについて

JPEG (Joint Photographic Experts Group) とは、写真、画像等の保存形式です。拡張子「.jpg」

MPEG4について

MPEG4とは、モバイル機器やネットワーク上での利用を目的に作られた動画・音声の圧縮方式です。

著作権について

ディスクを無断で複製、放送、上映、有線放送、公開演奏、レンタル(有償、無償を問わず)することは法律で禁止されています。

ビデオデッキなどを接続してディスクの内容を複製してもコピー防止機能の働きによって、複製した画像は乱れます。本製品は、マクロビジョンコーポレーションならびに他の権利者が保有する米国特許およびその他の知的財産で保護された著作権保護技術を採用しています。

この著作権保護技術はマクロビジョンコーポレーションの認可が必要であり、マクロビジョンコーポレーションの認可なしでは一般家庭用または他の限られた視聴用だけに使用されるようになっています。

分解したり改造することは禁止されています。

DTSについて

 DVDビデオ・ディスクのジャケットにこのロゴが表示されているディスクには、DTS音声記録されています。本製品はDTS音声に対応していませんので、DTS音声以外の音声を選択してください。DTS音声を選択された場合、無音になります。また、誤動作を起こすことがあります。

各部の名称

付属品をお確かめください

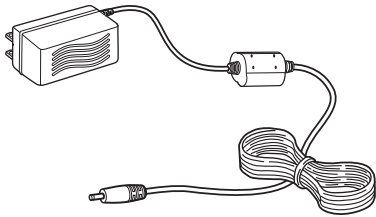

ACアダプター(VD-CH38型)... 1

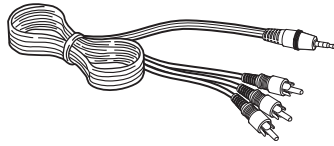

ステレオビデオコード... 1

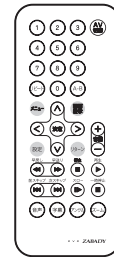

リモコン... 1



リチウム電池
(CR2025)... 1

各部の名称

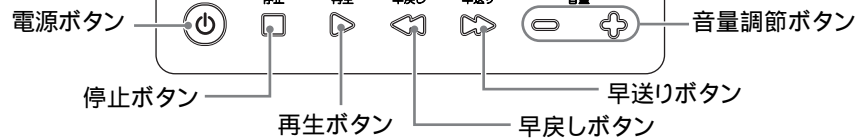

本体正面

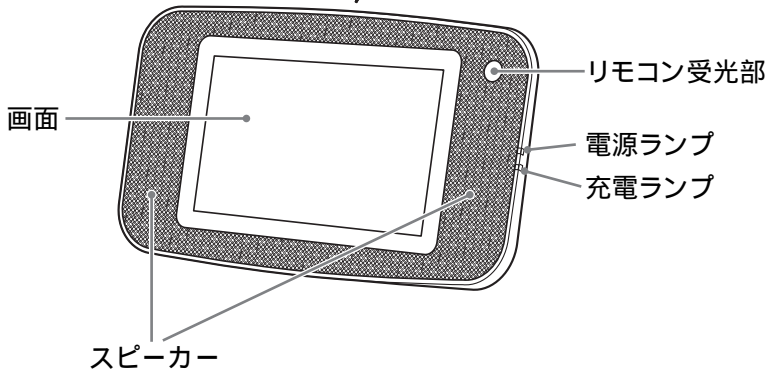

本体背面

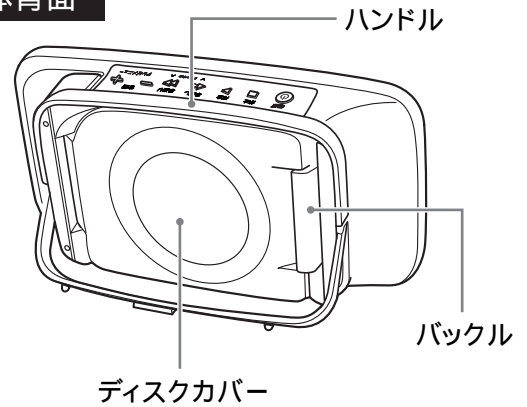

本体右側面

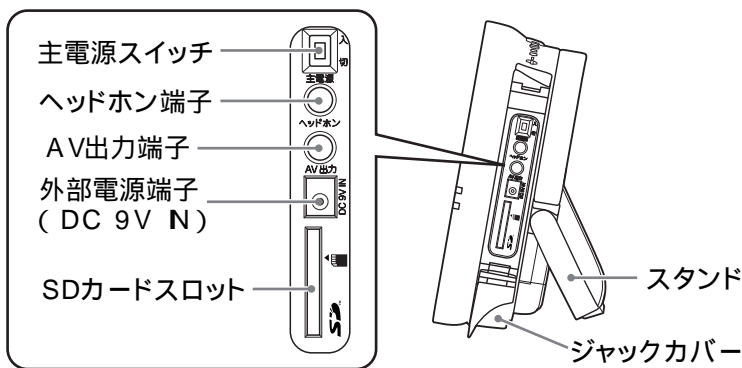

ジャックカバーの開けかた

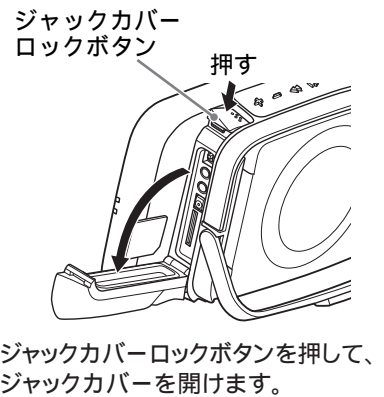

ご使用前のお願い

本体のディスクカバーを開けて、必ず中の保護シートを取りはずしてください。

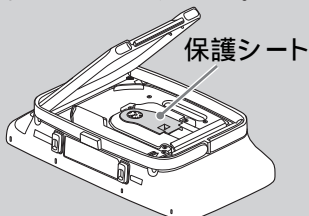

ディスクカバーの開けかた

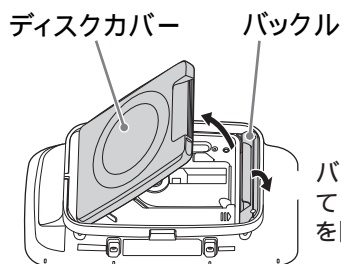

バックルをはずしてディスクカバーを開けます。

ディスクカバーを開ききると、ロックがはたらき開いたままになります。閉じる方向に力を加えると「カチッ」と音がしてロックが解除され、ディスクカバーを閉じることができます。

リモコン

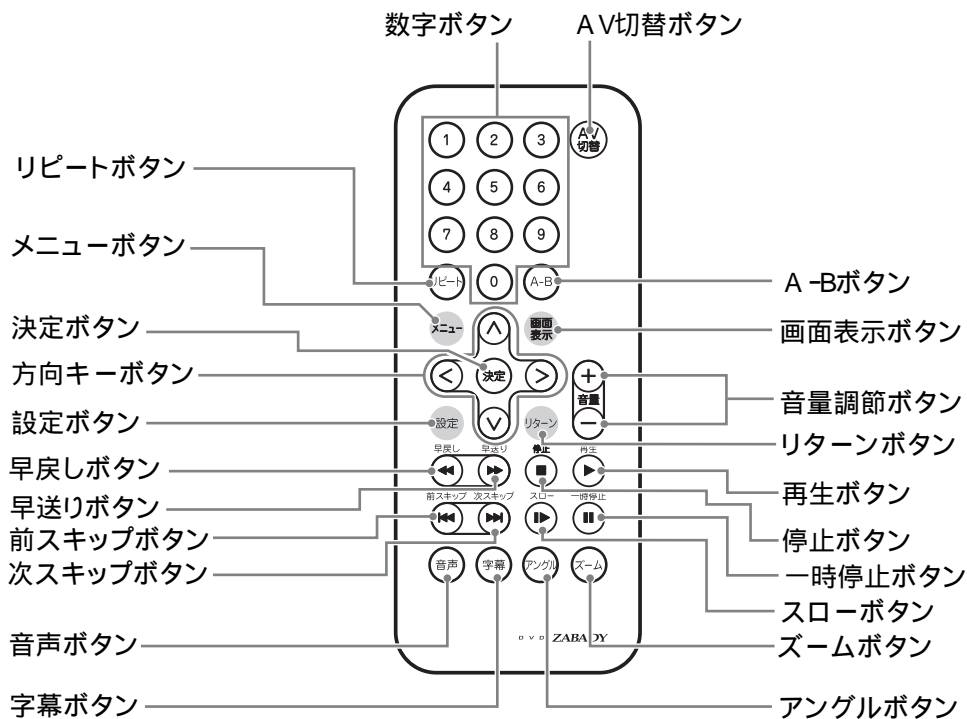

リモコン電池の入れかた

1 電池フタを開けます。

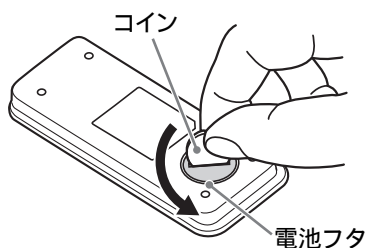

リモコン裏側の電池フタを
コインではずします。

2 電池を入れます。

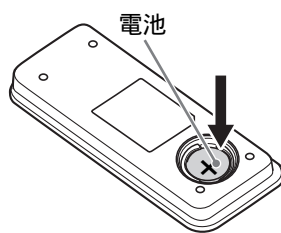

付属のリチウム電池
(CR2025)を+を
上側にして入れます。

3 電池フタを閉じます。

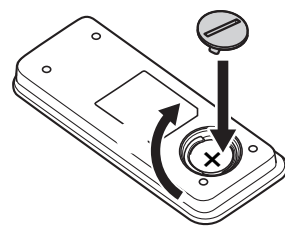

電池フタを取付け、
コインで電池フタを
閉めます。

△注意

リモコンの電池が消耗すると、リモコンを本機の近くで操作しても動作しなくなります。そのようなときは新しい電池に交換してください。

付属の電池はお試し用です。寿命が短いことがあります。ご了承ください。

電池はCR2025リチウム電池を使用してください。

不要となった電池を廃棄するときは各自治体の指示(条例)に従ってください。

リモコンを長期間(1ヶ月程度)使用しないときは、電池を取りはずしてください。

リモコン内の電池が液漏れを起こすことがあります。

電源について

3電源式

本製品は「内蔵のバッテリーパック」・「室内の電源」・「車内の電源」を使用することができます。

バッテリーパック(内蔵)

ACアダプター(付属品)

カーアダプター(別売品)

ACアダプターを使う(付属品)

ジャックカバーを開けて、外部電源端子にACアダプターのDCプラグを差し込みます。

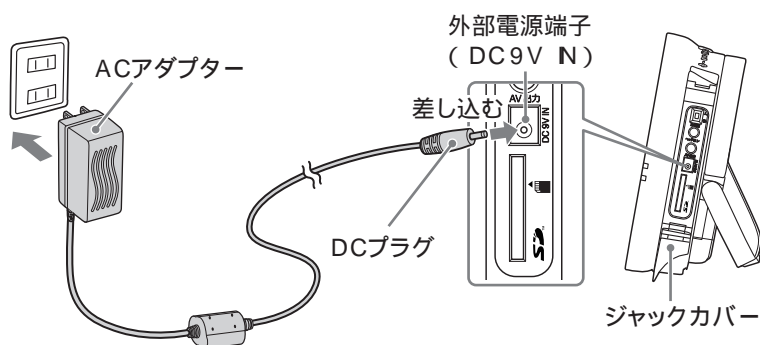

⚠注意

ACアダプターは防水構造ではありません。水まわりでは使用できません。付属品以外のACアダプターは絶対に使用しないでください。故障の原因になります。

カーアダプターを使う(別売品)

ジャックカバーを開けて、外部電源端子にカーアダプターのDCプラグを差し込みます。

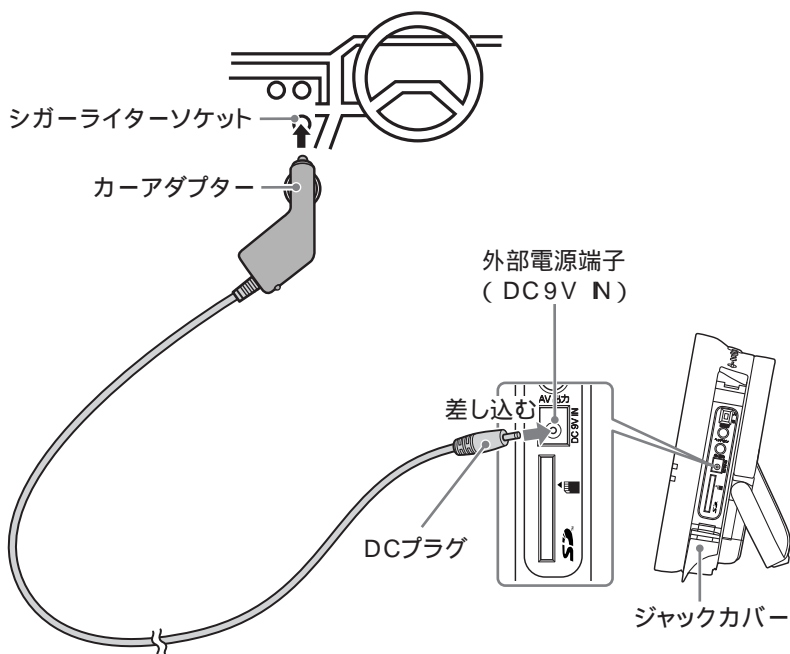

カーアダプターは別売品です。車内のシガーライターソケットの電源を使用することができます。カーアダプターをご希望の方は、「別売品の申し込みかた」(38ページ)をご覧ください。

専用カーアダプター(品番:VD-CH40)
価格 3,675円(本体価格 3,500円)
(2010年3月現在の価格です。)
(変更することもあります。)

⚠警告

安全運転のために運転者は運転中に使用しないでください。運転に支障をきたし、交通事故の原因になります。同乗者がお使いになる場合でも十分ご注意ください。運転に影響を与える可能性があるときはご使用をおやめください。

⚠注意

当社指定のカーアダプター(別売品VD-CH40)以外は絶対に使用しないでください。故障の原因になります。カーアダプター(VD-CH40)はDC12V専用です。トラック、バスなどのDC24Vのシガーライターソケットには接続しないでください。車種によっては、プラグのサイズがシガーライターソケットの口径や奥行きに合わず、取付けられないことがあります。(外国車や一部の国産車) お使いになる前に、必ずシガーライターソケット内をきれいに清掃してください。ソケットの中がタバコの灰やホコリで汚れていると、接触不良により接続部が熱くなることがあります。ご使用後は、カーアダプターを本体とシガーライターソケットの両方から抜いてください。

内蔵のバッテリーパックを使う

下記の手順で充電して使います。

1. ジャックカバーを開けて、外部電源端子に ACアダプターの DCプラグを差し込みます。

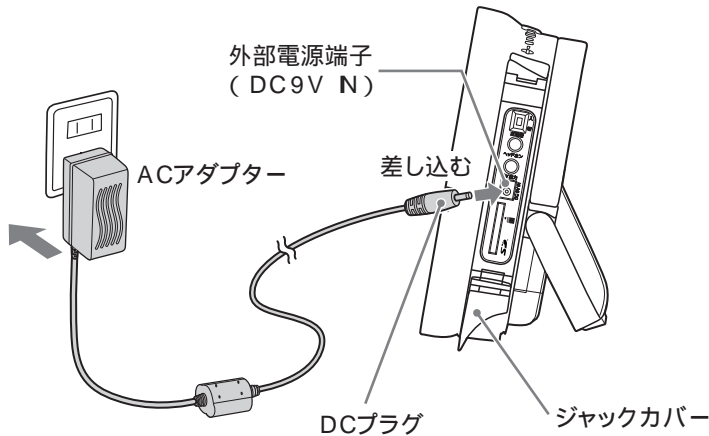

- 2 充電開始。

電源が入っていると充電できません。
電源ボタンを押して「切」にしてください。

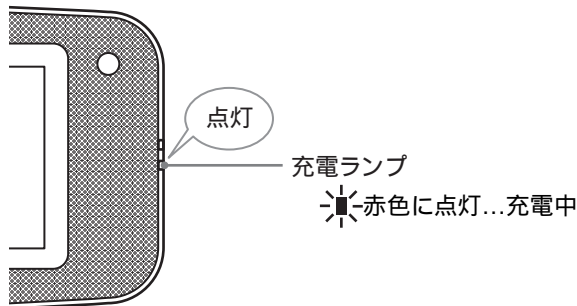

- 3 充電終了。

ACアダプターとDCプラグを抜き、
ジャックカバーを閉じます。

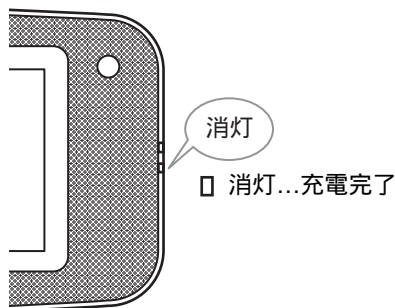

次のようなときは必ず充電してください。

ご購入後、初めてお使いになるとき。
長時間放置したとき。
バッテリーパックの残量が少なくなったとき。

充電時間

内蔵バッテリーパックの残量が無くなった状態から満充電までは、最大5時間かかります。
(電池の放電時間により異なります。)

使用時間

満充電の状態ですら約2.5時間使用できます。
使用条件などによって、電池持続時間は異なります。

バッテリーパックは長期間(1ヶ月程度)充電しないと、自己放電により使用時間が短くなります。

お使いになる前に、再度充電してから使われることをおすすめします。
満充電に近い状態にあるときは、充電しても充電ランプが点灯しないことがあります。

内蔵バッテリーパックは、充電と使用を繰り返すと、使用時間が短くなります。

周囲の温度が5～35℃の環境で充電してください。

本体の温度が低いときや高いときは、充電が開始されないことがあります。

この場合は、本体を室温にしばらく置いてから充電を行ってください。

バッテリーパックの残量がなくなると、本製品は動作しません。充電を行い、再度動作させてください。

ACアダプターを接続して動作しているときは、バッテリーパックは消費しません。

ACアダプターを接続して動作しているときは、バッテリーパックは充電されません。

⚠注意

ジャックカバーを開いた状態では、防水になりません。

基本的な操作のしかた

お願い

冬場の乾燥時期などに製品にさわると、指先から静電気が放電し誤動作することがあります。ご使用中に誤動作したときは、いったん電源を切ってから入れなおしてください。

電源を入/切する

- 1 ジャックカバーを開けて、本体の主電源スイッチを「入」にします。

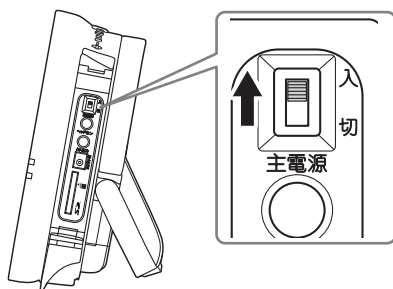

- 2 本体の電源ボタンを押します。

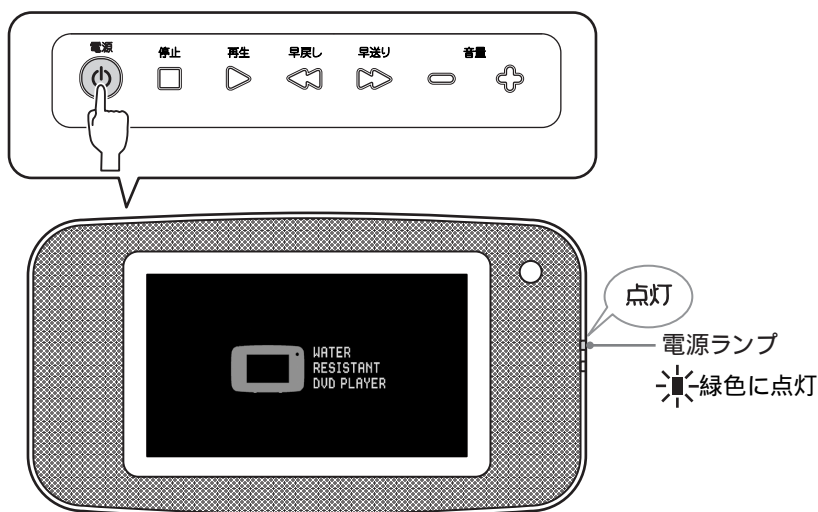

電源が入り、画面に映像が表示されます。画面が表示されるまで数秒かかります。

- 3 もう一度、電源ボタンを押すと電源が切れます。

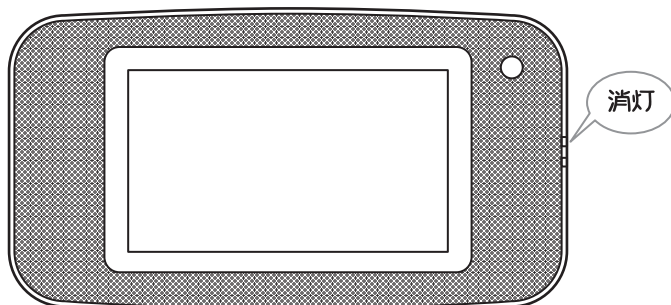

お知らせ

本製品がバッテリーパックにより動作しているときは、画面右下にバッテリー残量を示すインジケーターが表示されます。バッテリー残量により、次のように変化します。



ACアダプターにより動作しているときは、インジケーターは表示されません。

注意

バッテリーパックの残量が少なくなると自動的に電源が切れます。この場合は、充電してからお使いください。

リモコンで電源の入/切はできません。

ジャックカバーが開いた状態では防水性能を保てません。

水回りでお使いの場合は、ジャックカバーが完全に閉まっていることを確認してからお使いください。

長期間お使いにならない場合は、本体の主電源スイッチを「切」にしてください。

モードを切り替える

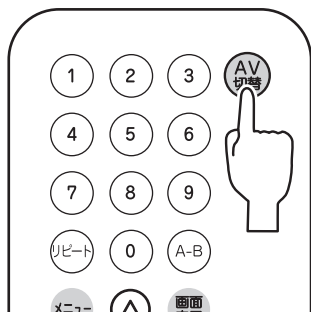

リモコンのAV切替ボタンを押すたびに、モードが次のように切り替わります。

DVDモード SDモード

電源を入れたときは、DVDモードになっています。

音量を調節する

本体またはリモコンの音量調節ボタンを押して調節します。（34段階）

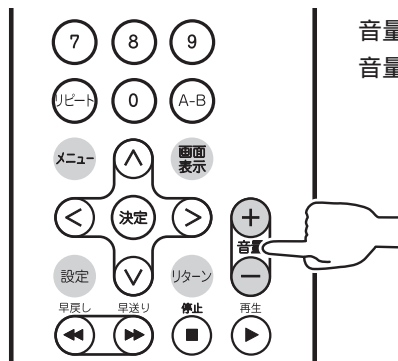
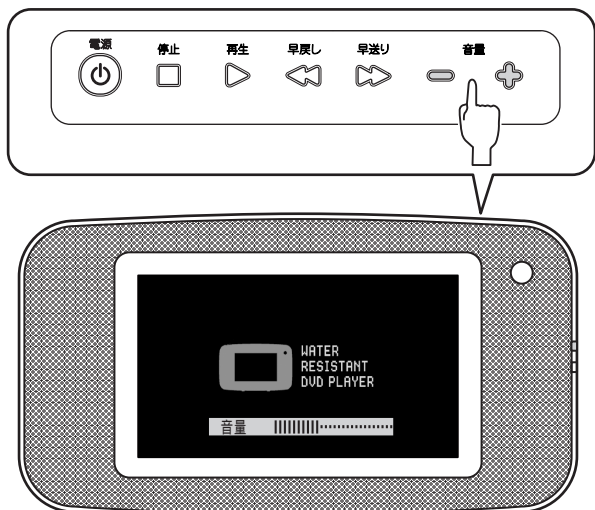

音量 + ボタン：音量を上げる。
音量 - ボタン：音量を下げる。

リモコンの使える範囲

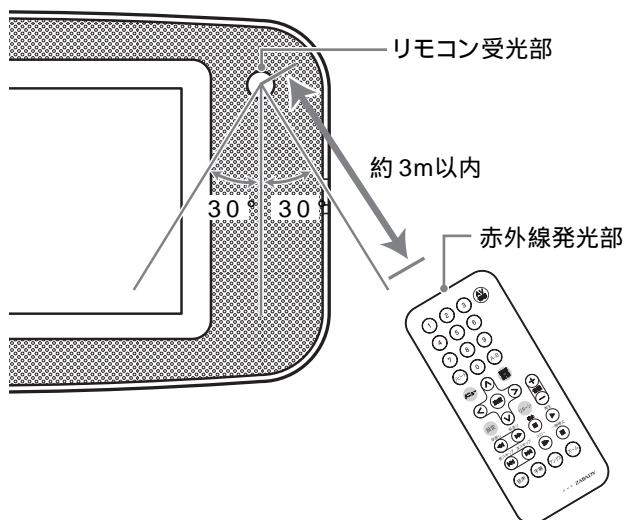

△注意

本体のリモコン受光部とリモコンの間に障害物があると操作できないことがあります。
リモコンの電池が消耗すると、リモコンを操作しても動作しなくなります。そのようなときは新しい電池に交換してください。
本体のリモコン受光部に直射日光やインバータ蛍光灯の強い光が当たると、正常に動作しないことがあります。

使いかた(DVDモード)

ディスクを再生する

本書では本製品の基本的な操作のしかたを説明しています。
各種設定はディスクに記録された設定が優先されます。

ご使用前のお願い

本体のディスクカバーを開けて、必ず中の保護シートを取りはずしてください。

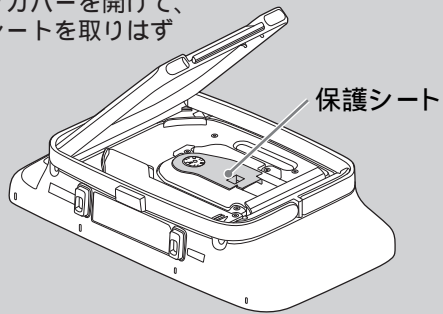

1 バックルをはずし、ディスクカバーを開けてディスクをセットします。

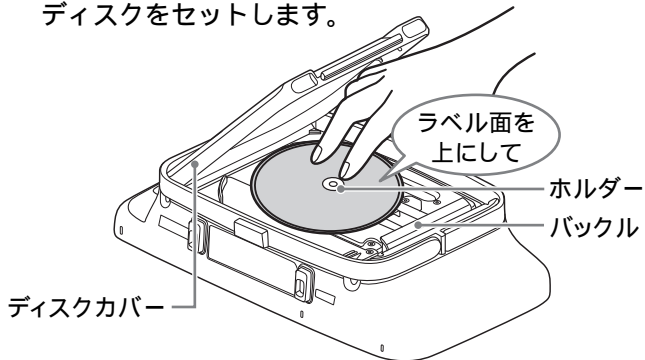

ラベル面を上にし、ディスクの中心に近いところに2本の指をのせ、カチッと音がするまで上から軽く押します。

△注意

ディスクをとりはずすときは、ディスクの回転が止まっていることを確認し、ホルダーを押さえながらディスクの端の方からつまみ上げます。

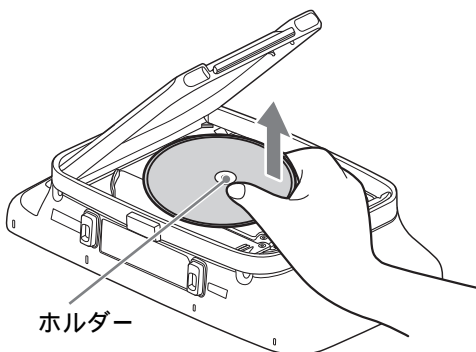

2. ディスクカバーを閉め、バックルでロックします。

3. 本体の電源ボタンを押して電源を入れます。

電源を入れたときは、DVDモードになっています。

SDモードに切り替えている場合は、リモコンのAV切替ボタンでDVDモードに切り替えます。(14ページ)

停止しているディスクを再生するときは

本体またはリモコンの再生ボタンを押します。

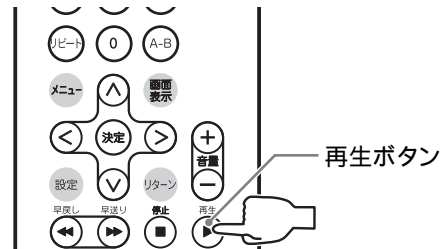

MP3、JPEG、MPEG4の再生のしかたについては各説明ページも併せてご覧ください。
(25~28ページ)

ディスクのメニューが表示されたとき

ディスクによってはメニューが表示されることがあります。そのときはリモコンの方向キーボタンと決定ボタンで項目を選びます。

(17ページをご覧ください。)

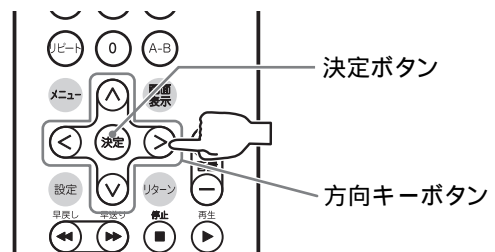

△注意

再生中に本体を動かさないでください。ディスクを傷つけてしまうことがあります。動作中にディスクカバーに力を加えないでください。故障の原因になります。ディスクによっては読み込みに時間がかかることがあります。ディスクカバーが開いている状態でディスクを再生することはできません。

再生を途中で止める

本体またはリモコンの停止ボタンを押します。

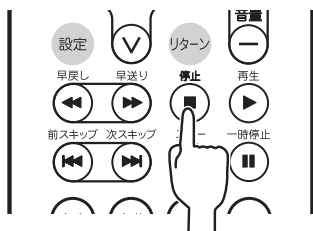

再生中に停止ボタンを押すと画面に「再生ボタンを押すと続きを再生します」と表示されます。

停止した位置から再生するとき

停止位置から再生するとき再生ボタンを押すと、停止したところから再生がはじまります。

完全に停止させるとき

上記の停止状態から、もう一度停止ボタンを押します。次に再生するときはディスクの最初からはじまります。

△注意

停止ボタンを押してすぐにディスクカバーを開けないでください。ディスクの回転が止まるのに時間がかかります。

ディスクによっては「再生ボタンを押すと続きを再生します」と表示されないことがあります。

MP3、JPEG、MPGE4では、途中から再生する機能はありません。

ディスクを入れ替えて再生すると、最初から再生されます。

ラストメモリー機能

次回、続きから見たいときは、再生中に電源を「切」にするか、主電源スイッチを「切」にしてください。「ラストメモリー」と表示され、前回再生を中止した部分から再生が始まります。

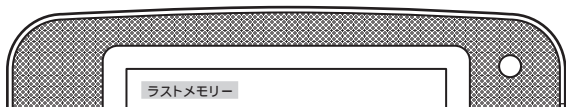

ラストメモリー機能を使うには、システム設定でラストメモリー機能をオンに設定する必要があります。

(31ページ)

お買い上げ時には、オンに設定されています。

△注意

再生を中断してすぐにディスクカバーを開けないでください。ディスクの回転が止まるのに時間がかかります。

ディスクによってはラストメモリー機能がはたらかないこともあります。

ラストメモリーによる再生は、中断した位置からずれて始めることがあります。

MP3、JPEG、MPGE4ではラストメモリー機能ははたらきません。

違うディスクと入れて再生すると、ラストメモリーは消えます。

10秒以上再生しないとラストメモリーの情報は更新されません。

再生したいチャプター/トラックにスキップする



1. 再生中に本体の早送りボタンを長押しするか、リモコンの次スキップボタンを押すと、次のチャプター/トラックへ進みます。

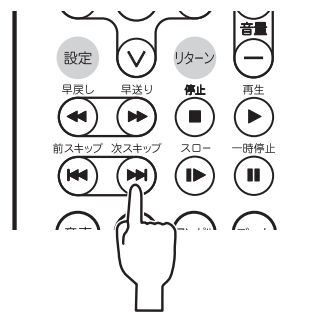

次のチャプター/トラックの頭から再生します。

2. 再生中に本体の早戻しボタンを長押しするか、リモコンの前スキップボタンを押すと、前のチャプター/トラックへ戻ります。

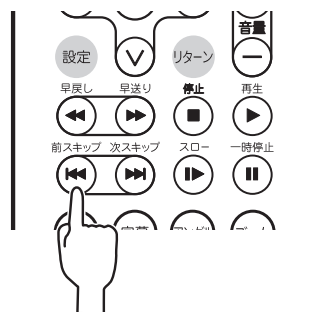

前のチャプター/トラックの頭から再生します。

△注意

ディスクによってはスキップが禁止されていることがあります。

チャプターとトラックについては8ページをご覧ください。

使いかた(DVDモード)

メニューを使う [DVD]

各種設定はディスク情報が優先されます。

操作中に「」が画面に表示されたときは、ディスクまたは本製品がその操作を禁止しています。

DVDにはディスク内にメニューが記録されているものがあります。

このようなディスクを再生するときは希望の項目をメニューで選ぶことができます。

DVDメニューで選ぶ

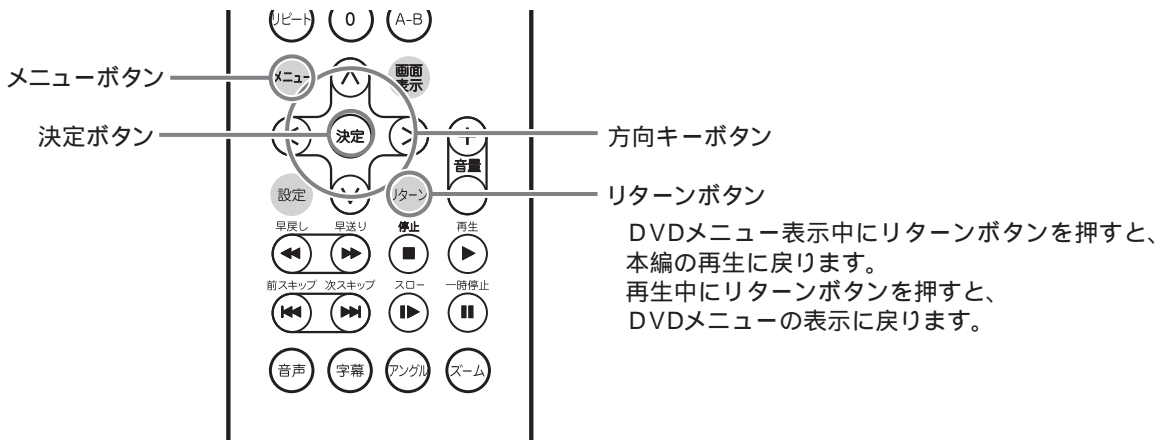

1.再生中にリモコンのメニューボタンを押します。

表示例)

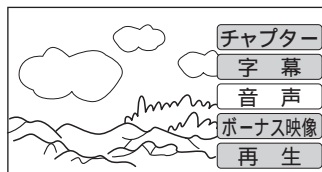

画面に「ルートメニュー」と表示され、DVDメニューが表示されます。

2.リモコンの方向キーボタンを押して希望の項目を選びます。

ディスクによっては数字ボタンで選べるものもあります。

3.リモコンの決定ボタンを押します。

選んだ項目が実行されたり、次のメニューに移ったりします。

操作2~3をくり返して希望のメニューを選択します。

△注意

ディスクによってはDVDメニューが複数階層用意されているものがあります。そのようなディスクのときは、さらにメニューボタンを押すと「タイトルメニュー」が表示され、上の階層のDVDメニューを表示することができます。

DVDメニューが記録されていないディスクもあります。

DVDメニューを操作してから実際に動作するまで、数秒かかることがあります。

ディスクによっては「DVDメニュー」のことを別の呼び方で表示しているものもあります。

また、各操作についても別の呼びかたで表示しているものもあります。

ディスクによっては「DVDメニュー」を選ぶことが禁止されている場合があります。

ディスクによっては読み込み後、DVDメニューを表示する場合と本編を再生する場合があります。

見たい、聞きたいところを探す **DVD** **CD**

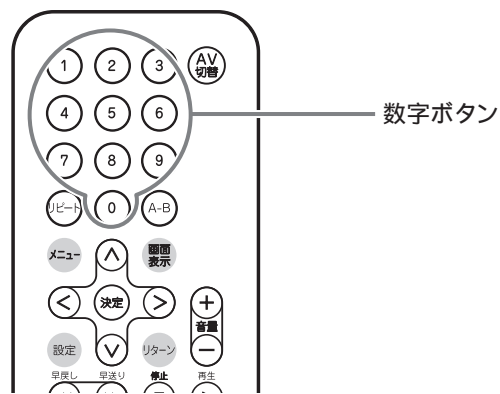

チャプターサーチ **DVD**

リモコンの数字ボタンで再生したいチャプター番号を入力すると、そこから再生することができます。チャプター入力中に、方向キーボタン(◀▶)を押すと、タイトル番号を入力することができます。

- 例)チャプター番号6を選ぶには「0」「6」
- 例)チャプター番号10を選ぶには「1」「0」

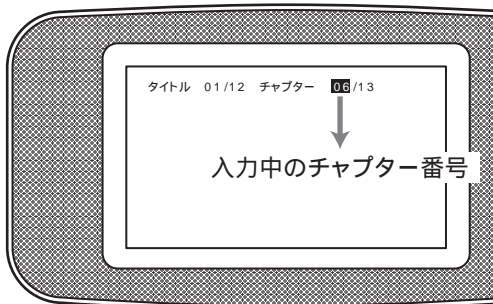

選んだチャプターから再生がはじまります。

トラックサーチ **CD**

リモコンの数字ボタンで再生したいトラック番号を入力すると、そこから再生することができます。

- 例)トラック番号6を選ぶには「0」「6」
- 例)トラック番号10を選ぶには「1」「0」

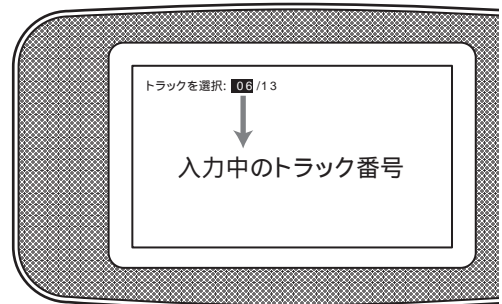

選んだトラックから再生がはじまります。

注意

誤った番号を入力すると、画面に「⊘入力が無効です」と表示されます。正しい番号を再入力してください。ディスクによってはサーチを禁止しているものもあります。タイトルとチャプター、トラックについては8ページをご覧ください。

使いかた(DVDモード)

ディスクの情報を見る [DVD] [CD]

画面に経過時間や残り時間などのディスク情報を表示できます。
再生中にリモコンの画面表示ボタンを押します。

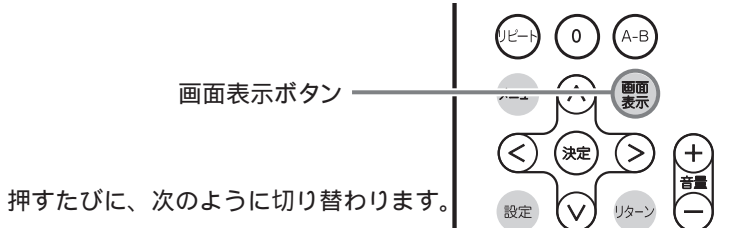

使いかた(DVDモード)

ディスクの情報を見る DVD CD

ディスクの情報 [DVD]

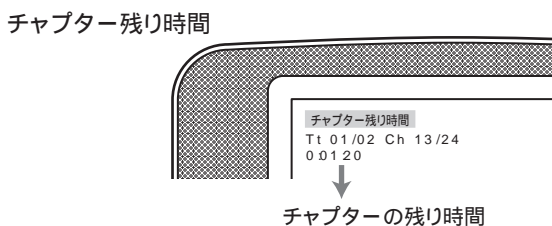
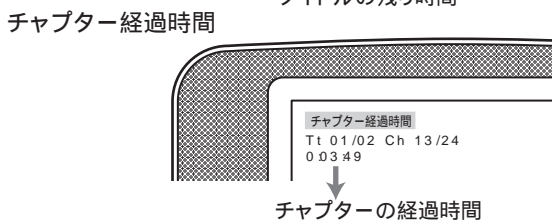
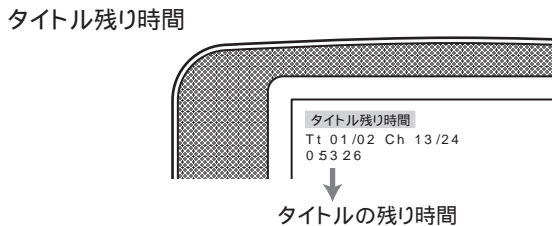
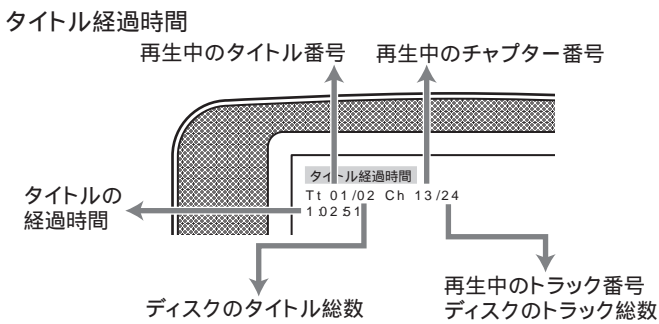
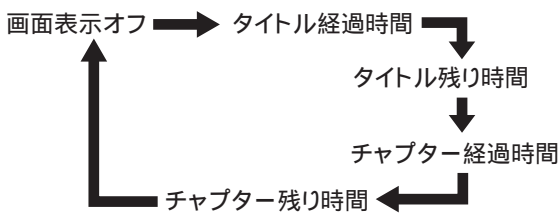

ディスクの情報 [CD]

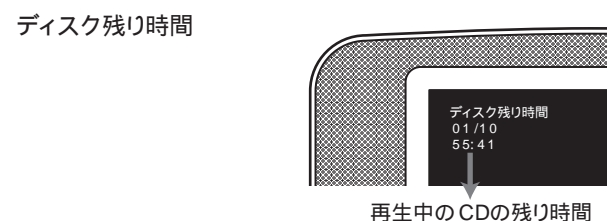
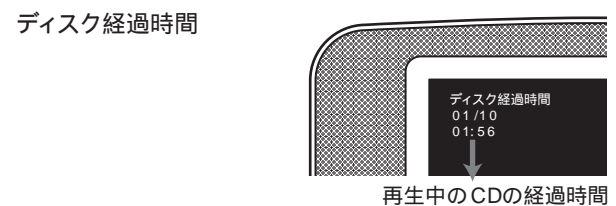
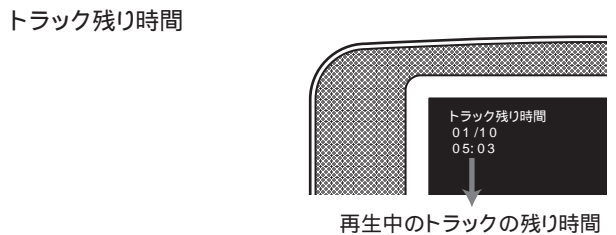
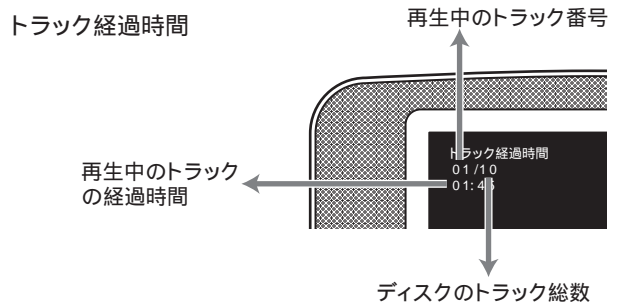
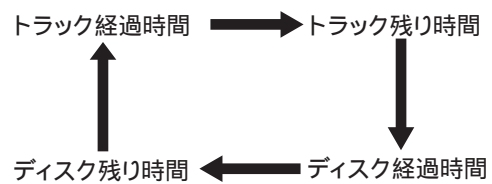

スロー送り・スロー戻し中、早送り・早戻し中や一時停止中にもディスク情報を表示できます。

速さを変えて再生する DVD CD

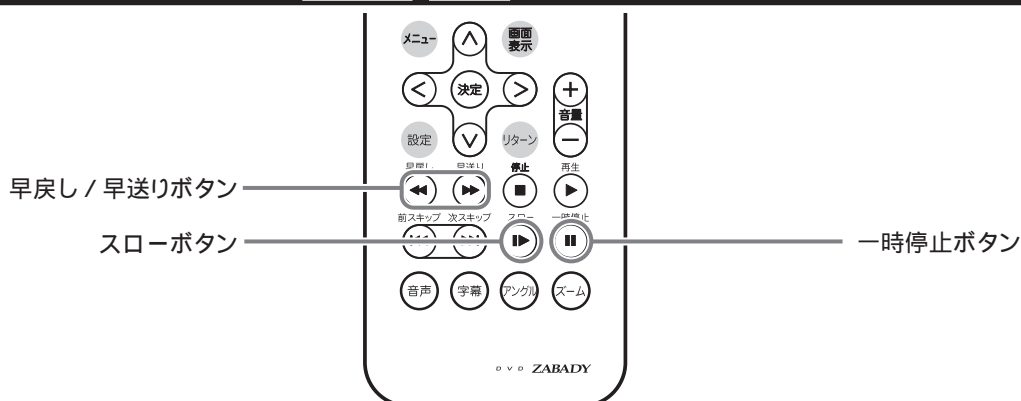

一時停止する DVD CD

再生中にリモコンの一時停止ボタンを押します。

画面に **⏸** が表示されます。

一時停止中に再度一時停止ボタンを押すと、コマ送りします。

通常の再生に戻すときは再生ボタンを押します。

スローモーションで見る DVD

再生中に、リモコンのスローボタンを押します。

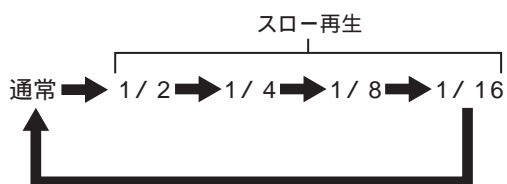

押すたびに速さが切り替わります。
画面にはスピードが表示されます。

通常の再生に戻すときは再生ボタンを押します。

早送り・早戻しする DVD CD

再生中に本体またはリモコンの早送りボタンまたは早戻しボタンを押します。



押すたびに速さが切り替わります。
画面にはスピードが表示されます。

通常の再生に戻すときは再生ボタンを押します。

⚠ 注意

一時停止やスロー再生中は、音声が出ません。DVDでは早送り、早戻し中は音声はできません。ディスクによっては、早送り、早戻しを自動で解除して、再生に切り替わるものもあります。ディスクによっては一時停止や早送り・早戻し・スロー送り・スロー戻しを禁止しているものもあります。

使いかた(DVDモード)

繰り返し再生する [DVD] [CD]



繰り返し再生する

ディスク全体、またはタイトル・チャプター/トラックで繰り返し再生できます。

リモコンのリピートボタンを押して、リピートモードを選びます。

DVD

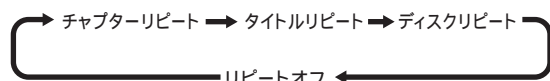

画面表示	動作
チャプターリピート	再生中のチャプターを繰り返す。
タイトルリピート	再生中のタイトルを繰り返す。
ディスクリピート	ディスクの内容のすべてを繰り返す。
リピートオフ	リピート再生取り消し。

CD

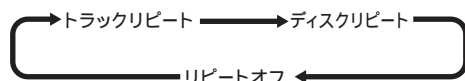

画面表示	動作
トラックリピート	再生中のトラックを繰り返す。
ディスクリピート	ディスク全体を繰り返す。
リピートオフ	リピート再生取り消し。

通常の再生に戻すには
リモコンのリピートボタンを繰り返し押し、
「リピートオフ」を選びます。

再生したい部分だけ繰り返し再生する

- 1.再生中に繰り返し再生したい部分の始点(A)でリモコンの A-Bボタンを押します。

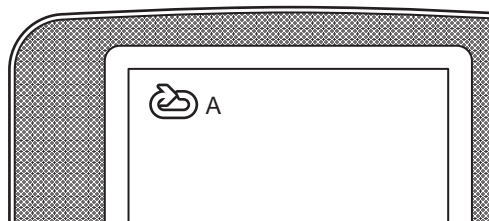

- 2.繰り返し再生したい部分の終点(B)でもう一度リモコンの A-Bボタンを押します。



自動的にA点に戻り、指定した部分(A-B間)を繰り返し再生します。

通常の再生に戻すには
もう一度リモコンの A-Bボタンを押すと、
A-B間リピートが解除されます。

注意

電源を入れ直したり、モード切り替えしたり、ディスクカバーを開閉すると、リピート再生・A-B間リピートは解除されます。
ディスクによってはリピート再生やA-B間リピート再生ができないことがあります。
チャプターリピート、またはトラックリピート中は、チャプター/トラックをスキップすることはできません。

各種設定はディスクに記録された設定が優先されます。
操作中に「Ⓝ」が画面に表示されたときは、ディスクまたは本製品がその操作を禁止しています。

色々な映像の見かた DVD

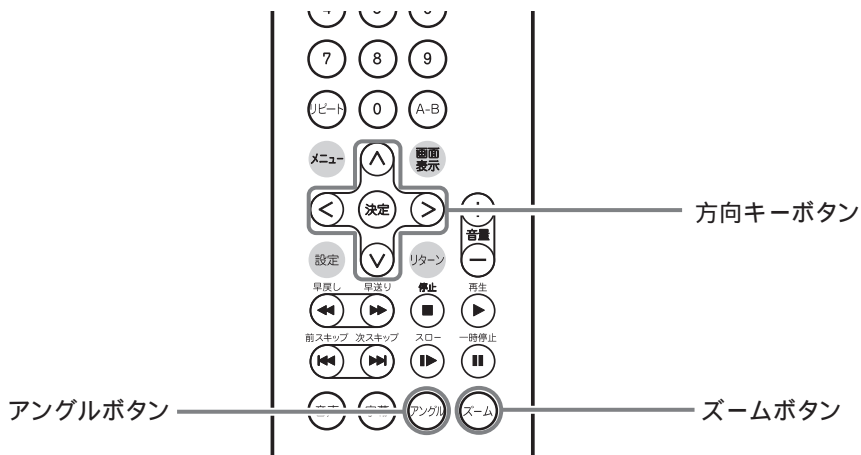

映像を拡大する [ズーム]

映像を拡大表示することができます。

- 再生または一時停止中に、リモコンのズームボタンを押します。

押すたびに次のように拡大率が切り替わります。

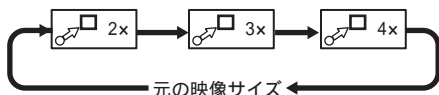

- リモコンの方向キーボタンを押すと、拡大部分を移動することができます。

元のサイズに戻すにはズーム表示が消えるまで、ズームボタンを繰り返し押し続けます。

注意

スローモーションや早戻し / 早送りのときも、ズーム機能を使用できます。ディスクによってはズーム機能が禁止されているものもあります。

映像のアングルを切り替える

複数のアングルで記録された (マルチアングル) DVD では、好きなアングルに切り替えることができます。



再生中にリモコンのアングルボタンを押します。

押すたびに、選択しているアングルの番号の表示が切り替わり、アングルが切り替わります。

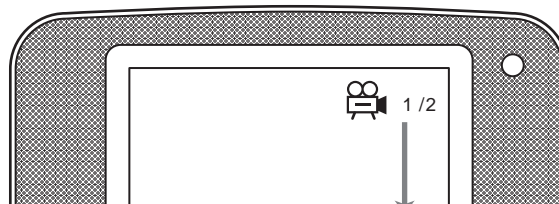

注意

マルチアングルで記録されたDVDを再生している場合のみ、アングルを切り替えることができます。

各種設定はディスクに記録された設定が優先されます。

操作中に「」が画面に表示されたときは、ディスクまたは本製品がその操作を禁止しています。

使いかた(DVDモード)

音声、言語を変更する [DVD] [CD]

各種設定はディスクに記録された設定が優先されます。

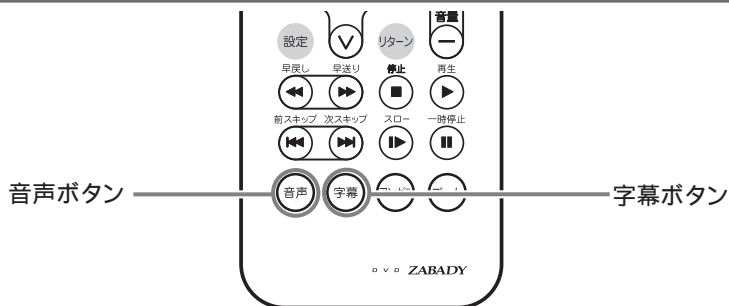

DVDの音声を切り替える

DVDに複数の音声記録されているときは、希望の音声を選んで再生することができます。

再生中にリモコンの音声ボタンを押します。

押すたびに、音声切り替わります。

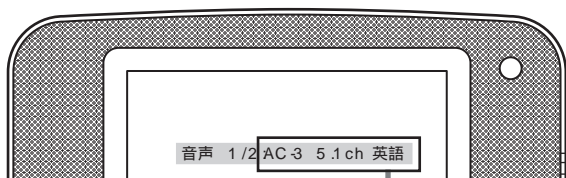

現在選択している音声

△注意

ディスクによっては複数の音声記録されているものもあり、切り替えを禁止しているものもあります。選べる音声はディスクによって異なります。本製品はDTSに対応していません。DTS音声を選択した場合、無音となります。また、誤動作する可能性がありますのでDTS音声を選択しないでください。

CDの音声を切り替える

再生中にリモコンの音声ボタンを押すたびに音声切り替わります

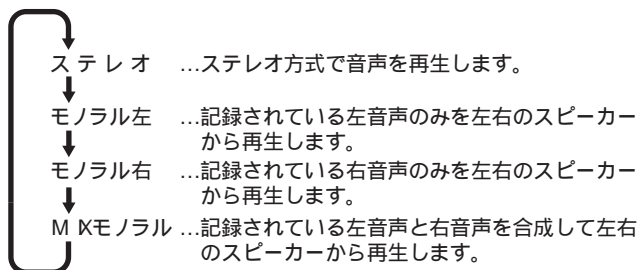

DVDの字幕を切り替える

DVDに複数の字幕記録されているときは、希望の字幕を選ぶことができます。また、字幕表示を消すこともできます。

再生中にリモコンの字幕ボタンを押します。

押すたびに、字幕切り替わります。

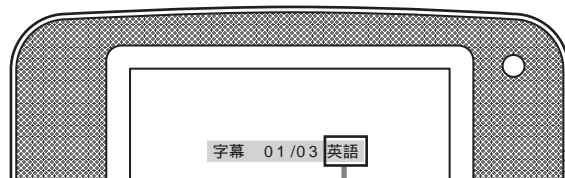

現在選択している字幕

字幕表示を消すには「字幕 オフ」の表示が出るまで、字幕ボタンを繰り返し押し続けます。

△注意

ディスクによっては字幕記録されているものもあり、字幕表示のオフや切り替えを禁止しているものもあります。ディスクによってはDVDメニューから字幕を設定できるものもあります。記録されている字幕言語の種類や数はディスクによって異なります。電源を入/切したり、ディスクカバーを開閉したり、モードを切り替えたり(DVDモード SDモード)すると設定した字幕が解除されます。

各種設定はディスクに記録された設定が優先されます。

操作中に「⊘」が画面に表示されたときは、ディスクまたは本製品がその操作を禁止しています。

使いかた(DVDモード・SDモード)

SDカードをセットする

△注意

大切なデータを保護するために、SDカードの抜き差しは、必ず本体の電源を切った状態で行ってください。電源が入ったままSDカードを抜き差しすると、SDカード内のデータが破壊・損失することがあります。

1. ジャックカバーを開け、SDカードスロットにSDカードを挿入します。

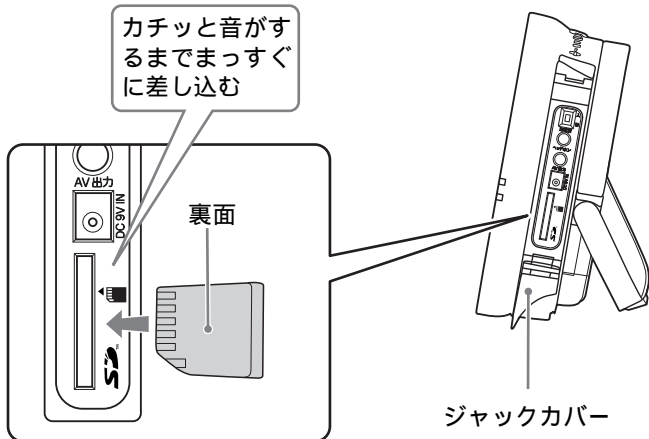

miniSDカード、microSDカードは、SDメモリーカードに変換するアダプターに装着し、アダプターごと抜き差ししてください。

△注意

SDカードを取り出すときは、SDカードをカチッと音がするまで押してから、まっすぐに引き出します。

2. ジャックカバーを閉めます。

3. 本体の電源ボタンを押します。



4. リモコンのAV切替ボタンを押して、SDモードに切り替えます。(14ページ)

△注意

SDカードの種類や容量、記録されているデータ量やファイル数によっては、SDカードの読み込みに1分以上時間がかかることがあります。

SDカードの記録状態、記録されているファイル形式によっては再生できないことがあります。

使いかた(DVDモード・SDモード)

MP3・JPEG・MPEG4形式のファイルを再生する

CD-R/RW、SDカードに記録されているMP3・JPEG・MPEG4形式のファイルを再生することができます。
再生可能なフォーマットについては、7ページをご覧ください。

ファイルの再生について

CD-R/RWは、ISO9660フォーマットに準拠したディスクのみ対応しています。

バケットライトソフト、マルチセッション形式には対応していません。

ファイル構成やサイズによっては、読み込みに1分以上かかることがあります。

ファイル名、フォルダ名は半角英数字と_(アンダースコア)、-(ハイフン)で入力されている場合のみ表示されます。
それ以外の文字は正しく表示されません。

読み込み可能なフォルダ数、ファイル数は書き込みソフトにより異なります。

MP3・JPEG・MPEG4のファイルが同じフォルダに記録されている場合、選択した形式のファイルのみ再生され、異なる形式のファイルはスキップされます。

ファイルを書き込むソフトや方法によっては、早送りなどの特殊な再生方法が制限されていることがあります。

MP3・JPEG・MPEG4では、途中から再生する機能はありません。

ファイルは、ファイルブラウザ(ファイル一覧)画面に表示される順序で再生されます。

(ファイルを記録した順序とは異なることがあります。)

再生のしかた

1. ディスクまたはSDカードをセットします。
(15・24ページをご覧ください。)
2. ファイルブラウザ(ファイル一覧)画面が表示されます。

例)

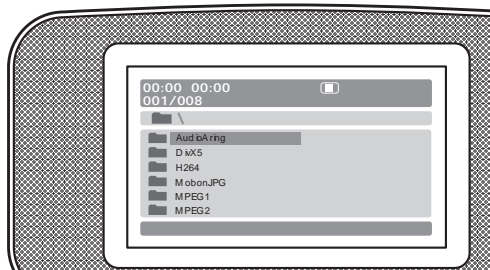

3. リモコンの方向キーボタン(▲)(▼)、決定ボタンで、ファイル/フォルダを選択して再生します。

この手順を繰り返して、希望のファイルを再生してください。

MP3形式のファイルは、ファイルブラウザ画面のまま再生されます。

📁..を選択すると、上のフォルダに戻ります。

早戻し / 早送りする MP3 MPEG4

リモコン / 本体の早戻し / 早送りボタンを押します。
押すたびに、次のように再生速度が変わります。

**△注意**

MPEG4形式のファイルを早戻し / 早送りしているときは、音声は出ません。

再生を途中で止める MP3 JPEG MPEG4

リモコン / 本体の停止ボタンを押すと、再生を停止してファイルブラウザ (ファイル一覧) 画面に戻ります。

△注意

リモコン / 本体の停止ボタンを押した後に再生を再開すると、ファイルを最初から再生します。

リモコンの前 / 次スキップボタンを押すか本体の早戻し / 早送りボタンを長押し (1秒以上) します。

△注意

リピート設定が「シングル」 / 「シングルリピート」となっていると、前 / 次スキップの操作をしても、前 / 次のファイルを再生しません。

スローモーションで見る MPEG4

再生中にリモコンのスローボタンを押します。
押すたびに次のように速度が変わります。

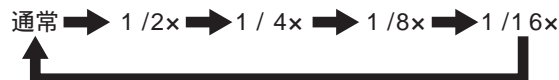
**△注意**

スローモーションで再生しているときは、音声は出ません。

一時停止する MP3 JPEG MPEG4

1 ファイルを再生中にリモコンの一時停止ボタンを押します。

再生中のファイルが一時停止します。

2 リモコン / 本体の再生ボタンを押すと、一時停止した箇所から再生が始まります。

お知らせ

MPEG4形式のファイルでは、一時停止中にリモコンの一時停止ボタンを押すとコマ送りします。

使いかた(DVDモード・SDモード)

再生のリピート(反復再生)設定する MP3 JPEG MPEG4

リモコンのリピートボタンを押します。
押すたびに次のように設定されます。

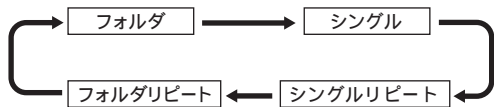

画面表示	動作
フォルダ	...フォルダ中の最後のファイルを再生すると、停止します。
シングル	...現在再生中のファイルを再生し終わると停止します。
シングルリピート	...再生中のファイルを繰り返します。
フォルダリピート	...フォルダ全体を繰り返します。

△注意

電源を入/切したり、ディスク再生中にディスクカバーを開閉すると、「フォルダ」に設定されます。

再生したい部分を選択してリピートする MP3 MPEG

- 再生中に繰り返したい部分の始点 (A) でリモコンの A/B ボタンを押します。
- 再生中に繰り返したい部分の終点 (B) でもう一度リモコンの A/B ボタンを押します。
自動的に A 点に戻り、指定した部分 (A/B) を繰り返し再生します。
- A/B 間を繰り返し再生しているときにリモコンの A/B ボタンを押すと、リモコンの A/B リピートの設定が解除され、通常の再生に戻ります。

△注意

ファイルをまたいで A/B リピートすることはできません。

再生中のファイルをズーム(拡大)表示する JPEG MPEG4

- 再生中/一時停止中にリモコンのズームボタンを押します。
押すたびに次のように拡大率が切り替わります。



- ズーム表示中にリモコンの方向キーボタンを押すと、ズーム表示する場所を移動できます。

再生中の画像を回転・反転する JPEG

画像表示中に、リモコンの方向キーボタンを押します。

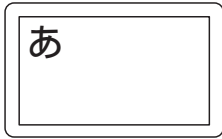

元の画像

方向キーボタン (◀): 画像を左に90回転します。

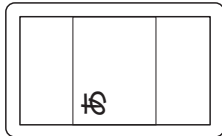

方向キーボタン (▶): 画像を右に90回転します。

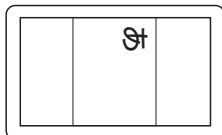

方向キーボタン (▲): 画像を上下に反転します。

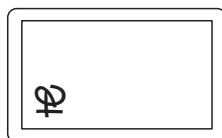

方向キーボタン (▼): 画像を左右に反転します。

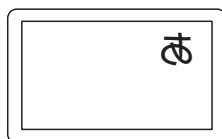

画像を回転・反転すると、一時停止します。
リモコンの決定ボタンを押すと、元の向きに戻り
スライドショーが再生されます。

ファイルの再生状態を表示する JPEG MPEG4

リモコンの画面表示ボタンを押します。
押すたびに、次のように表示が切り替わります。

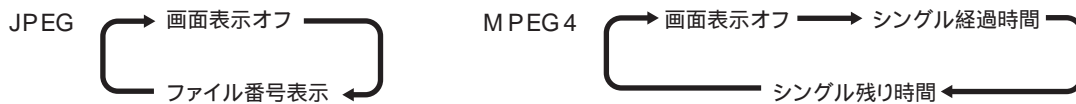

音声の再生方式を設定する MP3

リモコンの音声ボタンを押します。押すたびに、音声切り替わります。

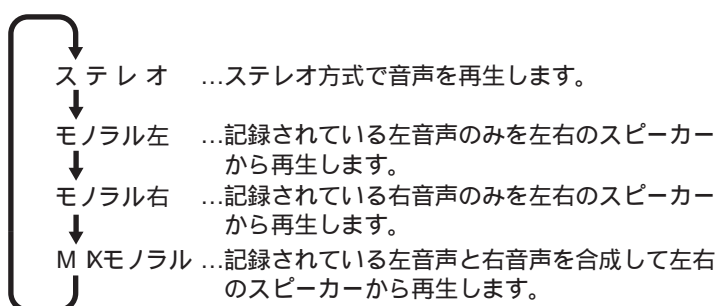

システム設定(DVDモード・SDモード)

各種設定はディスクに記録された設定が優先されます。

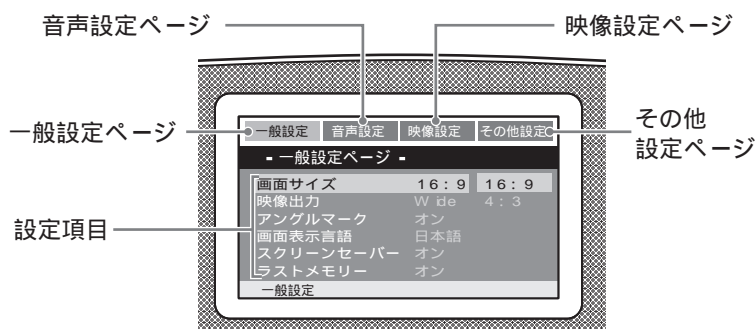
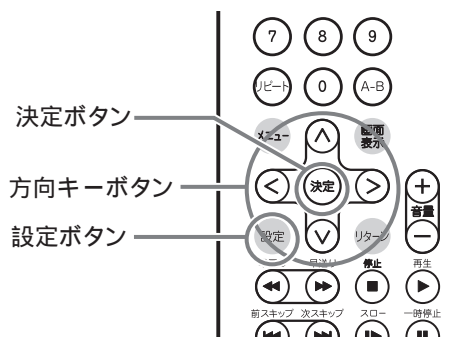

システム設定画面

システム設定を表示・操作する

1. リモコンの設定ボタンを押してシステム設定画面を表示させます。
2. 方向キーボタン(◀▶)と、決定ボタンでページを選択します。
選択したページに切り替わります。
3. 方向キーボタン(▲▼)と、決定ボタンで設定項目を選択します。
前の設定項目を選択するときは、方向キーボタン(◀)を押します。
システム設定画面で設定ボタンを押すと、システム設定を終了します。

一般設定ページ

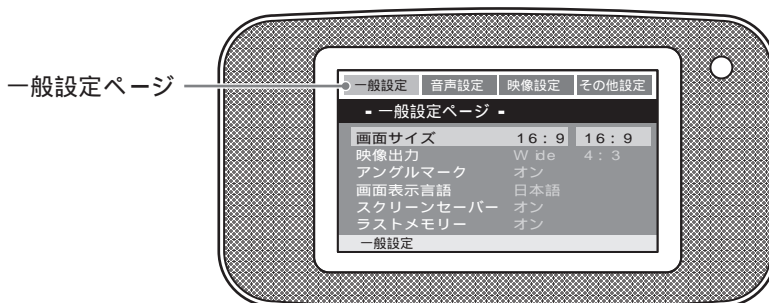
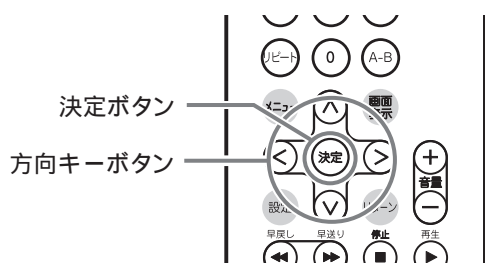

画面サイズ

DVDに記載されているアスペクト比(映像の縦横比)に合わせて、本機の出力を設定します。

DVDのパッケージなどに「4:3」と表示されているときは、アスペクト比4:3で記録されています。画面サイズで「4:3」を選択してください。画面の左右に黒い帯が入り、正常なアスペクト比で表示されます。4:3で記録されている映像で画面サイズを「16:9」に設定すると、映像は左右に伸びて表示されます。

DVDのパッケージなどに「16:9」の様に「16:9」と表示されているときは、アスペクト比16:9で記録されています。画面サイズ設定で「16:9」を選択してください。画面の左右に黒い帯が入らずに、正常なアスペクト比で表示されます。

シネスコ
サイズ

「16:9 LB」と表示されているときは、画面サイズを「16:9」に設定しても上下の黒帯が入りますが、異常ではありません。16:9で記録されている映像で画面サイズを「4:3」に設定すると、映像の左右に黒い帯が入り、縦に伸びて表示されます。

映像出力

AV出力端子を外部のテレビに出力するとき(36ページ)、テレビのサイズに合わせて、出力する映像のサイズを切り替えます。本体の画面の映像のサイズも変化します。



標準 / PS (パンスキャン)

通常のテレビ(4:3)に接続したときに選択してください。ワイド画面の左右をカットして表示します。

ワイド

ワイドテレビに接続したときに選択します。ワイド画面対応ディスクを再生したときフル画像で再生します。

標準 / LB (レターボックス)

通常のテレビ(4:3)に接続したときに選択してください。ワイド画面対応ディスクを再生したとき、レターボックス(画面上下に黒い帯のある映像)で表示します。

システム設定(DVDモード・SDモード)

一般設定ページ(つづき)

アングルマーク

マルチアングルDVDを再生しているときに表示されるアングルマーク  の表示/非表示を設定します。



オン：アングルマークを表示します。
オフ：アングルマークを表示しません。

画面表示言語

システム設定画面や画面に表示される設定言語を設定します。

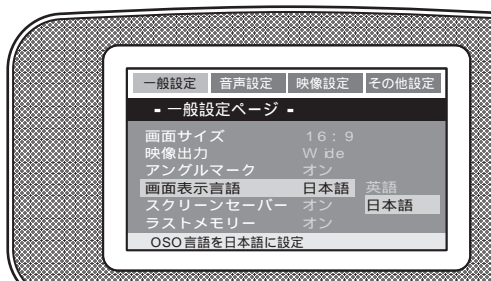

スクリーンセーバー

画面の焼き付け防止のためのスクリーンセーバー機能のオン/オフを設定します。

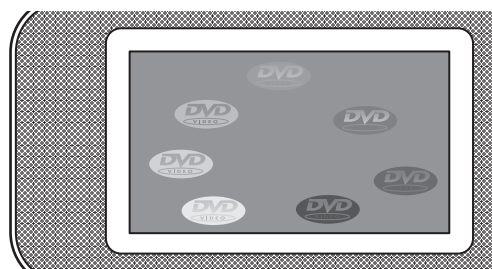
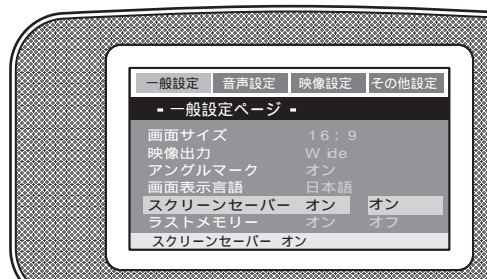

再生停止後、数分間操作入力がないとスクリーンセーバーが表示されます。
どれかのボタンを押すと停止画面に復帰します。

ラストメモリー

DVD/CD再生時の、ラストメモリー機能(16ページ)のオン/オフを設定します。



音声設定ページ

音質 / 音響効果を選択すると、設定項目が表示されます。
方向キーボタン(▲)(▼)で選択します。

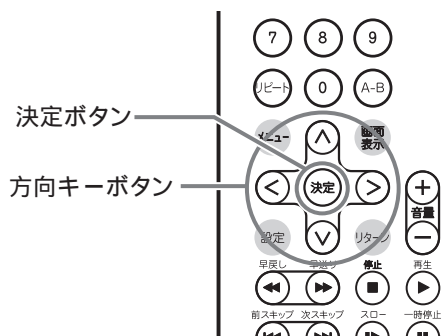

音声設定ページ

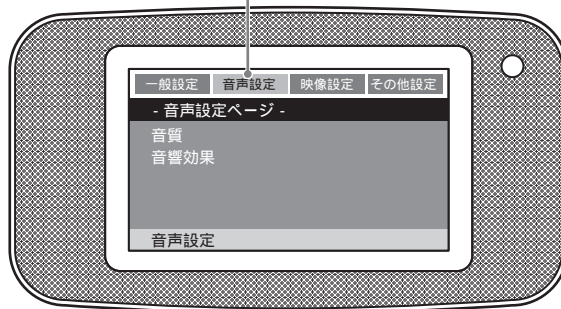

音質

音質を設定します。

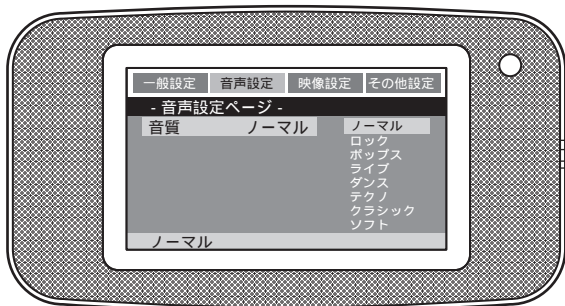

音響効果

音響効果を設定します。

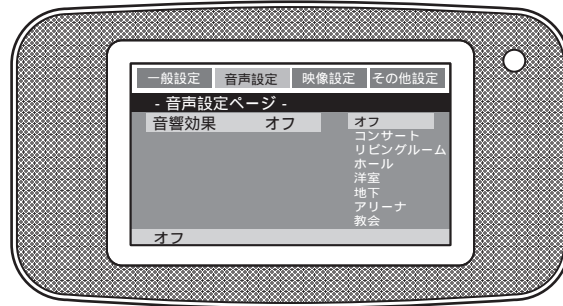

システム設定(DVDモード・SDモード)

映像設定ページ

明度/コントラストを選択すると、調節バーが表示されます。
方向キーボタン(◀▶)で調節し、決定ボタンで設定を完了します。

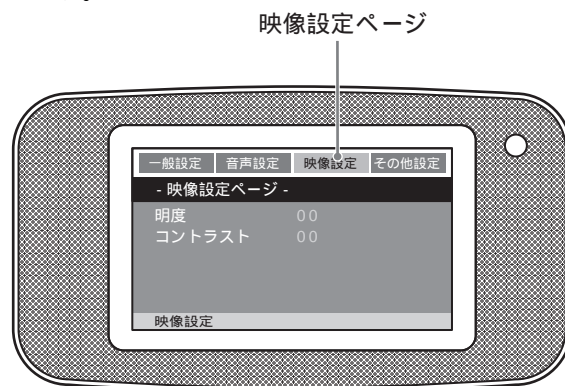
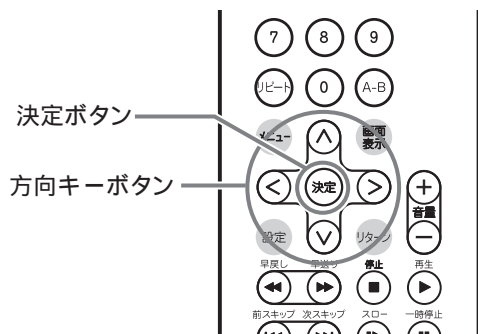

明度

映像の明るさを調節します。(- 20 ~ + 20)



方向キーボタン ▶ : 明るくなる
方向キーボタン ◀ : 暗くなる

コントラスト

映像のコントラスト(濃淡)を調節します。(- 16 ~ + 16)

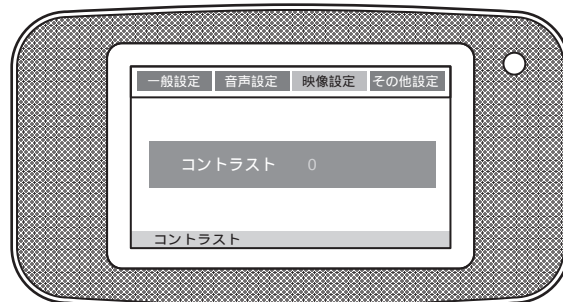

方向キーボタン ▶ : 濃くなる
方向キーボタン ◀ : 淡くなる

その他設定ページ

ディスクまたはSDカードの読み込み中や、再生中は選択できません。停止状態かディスクが入っていない状態で設定してください。

ディスクによっては設定を変更できない場合があります。

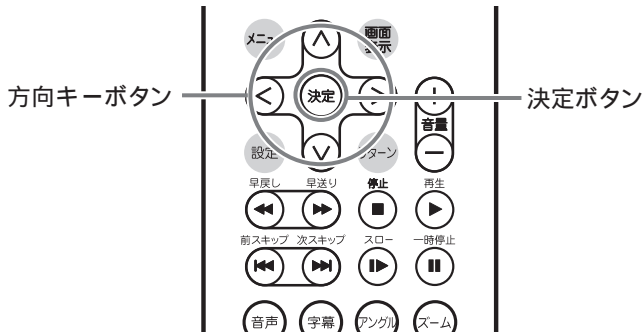

その他設定ページ

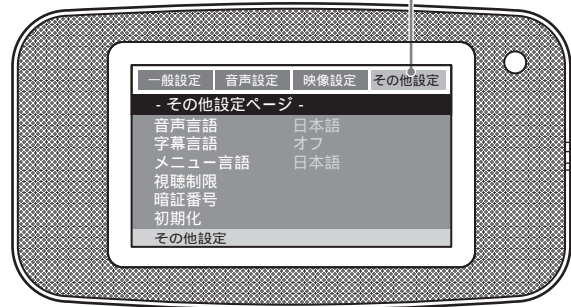

音声言語

複数の音声記録されているディスクの場合、希望の音声を選ぶことができます。

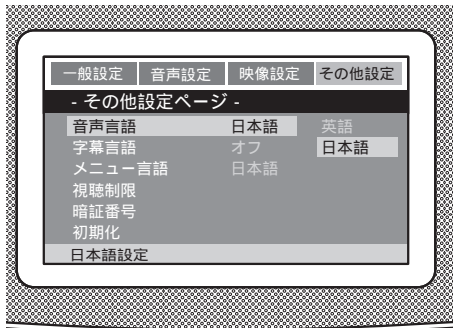

字幕言語

複数の字幕が記録されているディスクの場合、希望の字幕を選ぶことができます。また、字幕をオフにすることもできます。

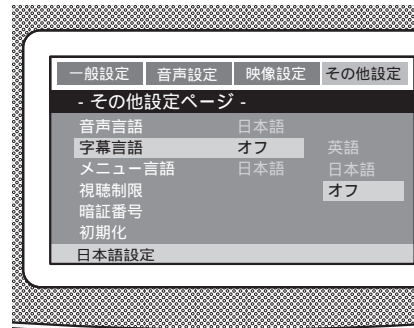

オフ：字幕非表示

メニュー言語

複数のメニュー言語が記録されているディスクの場合、希望のメニュー言語を選ぶことができます。

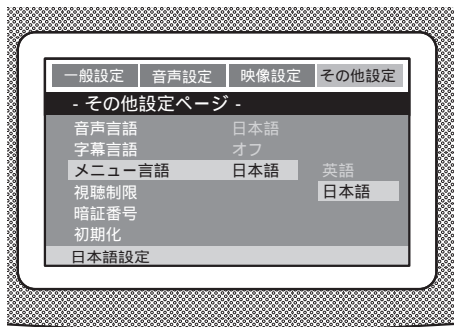

システム設定(DVDモード・SDモード)

視聴制限 (視聴年齢制限設定)

暴力場面などを含むDVDディスクには、見る人の年齢によって視聴を制限できるようにレベル設定されているものがあります。本製品ではどのレベルまで再生できるかを設定できます。

お知らせ
パスワードを忘れたときは
「8888」を入力してください。

設定後、パスワード入力画面が表示されますので、リモコンの数字ボタンで4桁のパスワードを入力して決定ボタンを押してください。

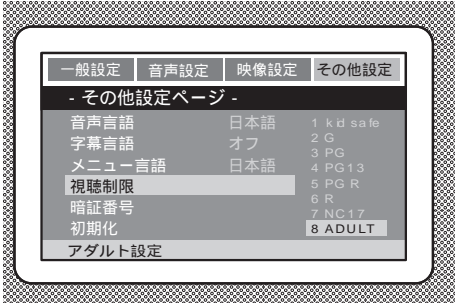

- 1 2 3 4 5 6 7 8
- 制限大 制限小
- 8 ADULT (視聴制限なし)

暗証番号

視聴制限を設定するときに必要な暗証番号 (パスワード) を設定します。

1. 「変更」を選択すると、暗証番号の変更画面になります。
2. 「旧パスワード」数字 4桁をリモコンの数字ボタンで入力します。

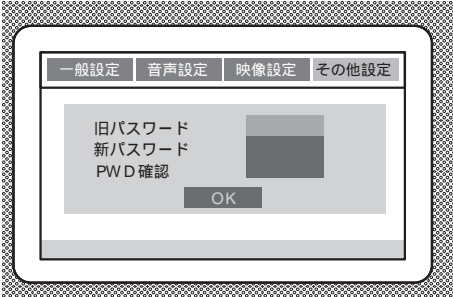

初期状態の暗証番号は「8888」です。暗証番号が違うときは、次の手順に進めません。

3. 「新パスワード」数字 4桁をリモコンの数字ボタンで入力します。
4. 「PWD 確認」では、確認のため「新パスワード」で入力した数字 4桁を再度入力します。
5. 決定ボタンを押すと、新パスワードが設定されます。
暗証番号を忘れたときは、初期状態のパスワード「8888」を旧パスワードに入力してください。

初期化

工場出荷時の初期設定に戻します。
「視聴制限」と「パスワード」は初期化されませんので、ご注意ください。

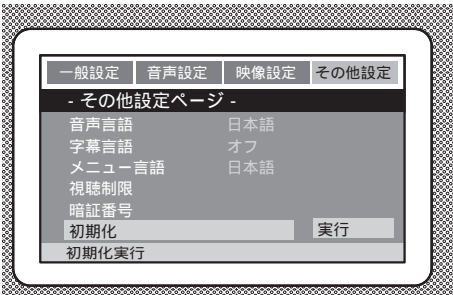

システム設定

その他設定ページ

外部の機器と接続する

付属の専用ステレオビデオコードを使い、以下のように本機と他の機器をつないで使用することができます。くわしくは、接続する機器の取扱説明書も併せてご覧ください。

△注意

市販品のコードを使用した場合、画像や音声为正しく出ない場合があります。ジャックカバーを開いて、他の機器と接続した状態では、防水にはなりません。

テレビに接続する

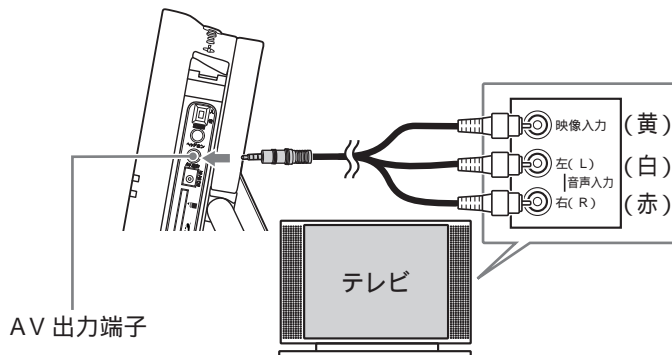

本製品で再生する映像や音声を、テレビで楽しむことができます。本製品のAV出力端子とテレビの映像・音声入力端子を接続します。

△注意

本製品の設置のしかたにより、テレビに出力する映像に色むらがでることがあります。その場合は、本製品をテレビから離してください。

AVアンプに接続する

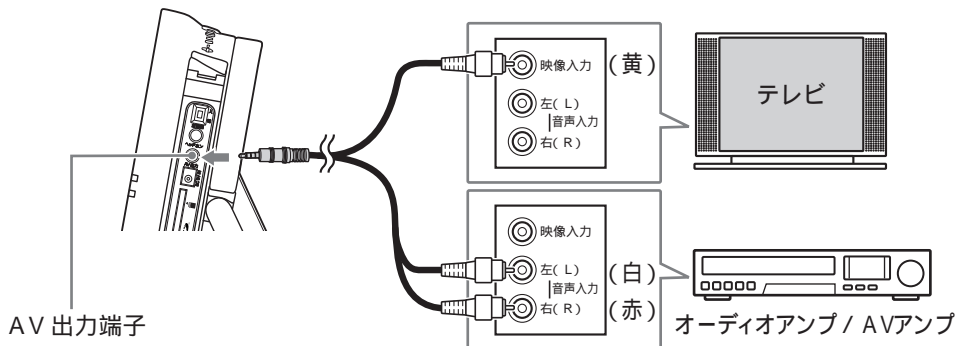

本製品で再生する映像をテレビに、音声をAVアンプに出力して楽しむことができます。映像出力プラグをテレビの映像入力端子に、音声出力プラグをAVアンプの音声入力端子に接続します。テレビとAVアンプが離れている場合は、市販品の延長コードを併用してください。

ヘッドホンで音声を聞く

市販の 3.5mmヘッドホンをご用意ください。

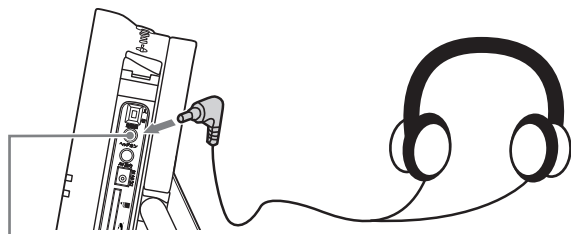

ヘッドホン端子

ヘッドホンを接続すると本体のスピーカーからは音声が出ません。

△注意

大きな音量で長時間お聞きになると、聴力に悪影響が出る可能性がありますのでご注意ください。

バッテリーパックの交換

内蔵のバッテリーパックの寿命は、使用環境などで変わります。
 充電しても使用時間が短かったり、電源が入らないときは、バッテリーパックの寿命が考えられます。
 新しいバッテリーパックへの交換をご依頼ください。
 バッテリーパックは消耗品ですので、保証期間内でも無料修理の適用外となります。

バッテリーパックの交換(有料)につきましては当社「お客様サービス係」(42ページ)までご連絡の上、製品をお送りください。
 本製品はバッテリーパック内蔵の防水仕様製品です。
 安全にご使用いただくためにもお客様ご自身での交換はしないでください。

- 「お客様サービス係」へ製品をご送付いただく場合 - -----
 製品が輸送中に損傷しないように、ご購入いただいたときのパッケージ(箱/緩衝材)をご利用ください。

バッテリーパック交換について	製品番号	製品名	バッテリーパック代込み交換料金
	VD-BA24LI	バッテリーパック(1個)	7,350円(税込)

〒959 0292 新潟県燕市吉田西太田2084 2
 ツインバード工業(株)「お客様サービス係」
 消費税法の改正により、消費税相当額を含んだ支払総額で価格を表示しています。
 消費税は平成16年4月現在の税率に基づいて計算されています。
 尚、「バッテリーパック代込み交換料金」は2010年3月現在の価格ですので、
 バッテリーパック交換ご依頼の際にご確認ください。

本製品を廃棄するときは

本製品は、リチウムイオン充電電池のバッテリーパックを内蔵しています。
 リチウムイオン充電電池はリサイクル可能な貴重な資源です。

 **Li-ion 00**
 本製品を廃棄する場合は一般のゴミと一緒に捨てず、以下の手順に従ってバッテリーパックを取りはずしてください。
 取りはずしたバッテリーパックは、コネクタ部をセロハンテープなどの絶縁物で覆い、電池リサイクル
 協力店へお持ちください。
 バッテリーパックを取り除いた本体部分を廃棄する際は、地方自治体の指示(条例)に従ってください。

警告
 本製品を廃棄するとき以外は、本体を分解しないでください。
 ぬれた手で本体を分解したり、バッテリーパックを持ったりしないでください。
 本体がバッテリーパックで動作しなくなった(放電した)ことを確認してから分解ください。
 一度分解した本体を、再び組み立てて使用することは絶対におやめください。

バッテリーパックの取りはずしかた

1. DVDカバーを開きます。
2. 電池フタネジをドライバーを使ってはずし、電池フタをバックルの方向にずらして開けます。

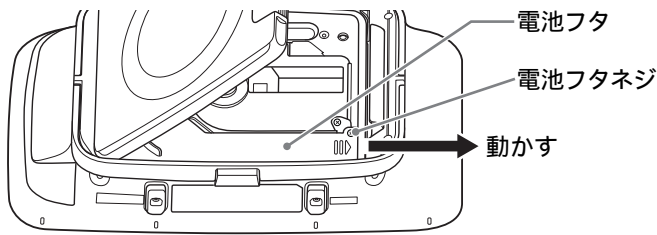

3. コネクタをはずしてバッテリーパックを取り出します。

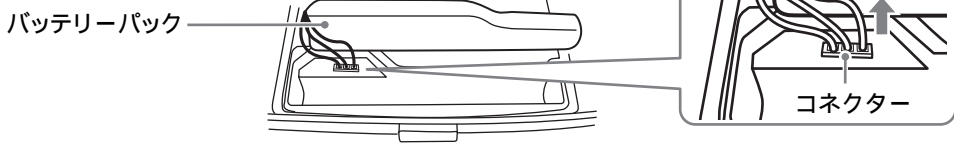

4. 取り出したバッテリーパックはリサイクル協力店へお持ちください。



取りはずしたバッテリーパックは、お近くの販売店、又は各地方自治体の指示(条例)に従ってリサイクル処理してください。

バッテリーパックの交換について・本製品を廃棄するときは

別売品の申し込みかた

別売品として以下のものをご用意しています。ご希望の方は、付属の申し込みハガキをご利用になるか、直接「お客様サービス係」までお問い合わせください。

製品番号	製品名	価格(送料別)
VD-CH40	専用カーアダプター	3,675円(本体価格3,500円)

〒959-0292 新潟県燕市吉田西太田2084-2
ツインバード工業(株)「お客様サービス係」

消費税法の改正により、消費税相当額を含んだ支払総額で価格を表示しています。
消費税は平成16年4月現在の税率に基づいて計算されています。

こんなときは

ご使用中に異常が生じた場合は、修理を依頼される前にまず次の点をお調べください。
他の機器と接続している場合は、接続機器の説明書もよくお読みください。

電源・充電

こんなときは	ここをご確認ください	処置方法	参考ページ
電源が入らない。	主電源スイッチが「切」になっていませんか？	主電源スイッチを「入」にして電源ボタンを押してください。	13
	バッテリーパックは充電されていますか？	バッテリーパックを充電するか、ACアダプターを接続してお使いください。	12
電源を入れてもすぐに切れる。 動作中に電源が切れる。	バッテリーパックは充電されていますか？	バッテリーパックを充電してから動作させるか、ACアダプターを接続した状態でお使いください。 それでも改善されないときは、バッテリーパックの消耗が考えられます。 「お客様サービス係」にご相談ください。	12 37
充電ができない。 充電ランプが点灯しない。	本体が動作中(電源ランプが点灯)になっていませんか？	電源を「切」にして充電してください。	12
	すでに満充電になっていませんか？	そのままお使いください。	12

リモコン

こんなときは	ここをご確認ください	処置方法	参考ページ
リモコンで操作できない。 効が悪い。	リモコンをリモコン受光部に向けて操作していますか？	リモコン受光部に向けて操作してください。	14
	本体から遠いところでリモコン操作をしていますか？	本体から3mの範囲内で操作を行ってください。	14
	リモコンと本体の間に障害物はありませんか？	障害物を取り除いてください。	14
	リモコン受光部に、蛍光灯や直射日光などの強い光が当たっていませんか？	本体の向きを変えるなどして、リモコン受光部に強い光が当たらないようにしてください。	14
	リモコンの電池が消耗していませんか？	新しい電池に交換してください。	10
リモコンで操作できない。	リモコンの電池が正しく入っていますか？	電極の極性をご確認の上、正しく入れなおしてください。	10

DVD / SDモード

こんなときは	ここをご確認ください	処 置 方 法	参考 ページ
DVD / CDを再生できない。	DVD-ROM、DVD-RAM、DVD+R、DVD+RW、DVD-R DL、DVD+R DLのディスクではありませんか？	これらのディスクには対応していません。	7
	ディスクの状態は悪くありませんか？ ディスクの記録面に傷や汚れなどの異常はありませんか？	ディスクを取り替えてください。 ディスクの記録面を掃除してください。	7
	ディスクは正しくセットされていますか？	ディスクの記録面が下を向くようにして、正しくセットしてください。	15
	視聴年齢制限が設定されていませんか？	視聴年齢制限の設定を解除または変更してください。	35
	リージョンコードに「2」が含まれているDVDですか？	リージョンコードが「2」を含む、もしくは「ALL」のディスクを入れてください。	8
	レンズ部が結露していませんか？	2～3時間放置してください。	6
デジタル放送などを録画したDVD-R/RWディスクを再生できない。	ディスクはファイナライズ処理されていますか？	ファイナライズ処理されていないディスクは再生できません。ディスクを録画したレコーダーなどでファイナライズ処理をおこなってください。	7
デジタルビデオカメラやデジタルカメラ、携帯電話などで録画したSDカードを再生できない。	MPEG-4 AVC/H.264形式で録画されていませんか？	MPEG-4 AVC/H.264形式の再生には対応していません。 (本製品はMPEG-4 Part2の再生に対応しています。)	7
ボタン操作ができない。	ディスクによっては、特定の操作が禁止されていることがあります。 故障ではありません。		8
字幕 / 音声の切り替えができない。	字幕 / 多重音声が記録されていないディスクでは、字幕 / 音声切り替えは使用できません。		23
ディスクに保存したファイルが再生できない。	本製品に対応したフォーマット / ファイル形式ですか？	本製品に対応したフォーマットのファイルを再生してください。	7
	記録状態が悪くありませんか？	記録状態の良いディスクを再生してください。	7
DVD再生中に画像が乱れる、または暗い。	コピー禁止信号が入っているディスクを再生したとき、AV出力に接続したテレビによっては画像が乱れたり、暗くなったり、しま模様が出るがありますが、故障ではありません。		
DVDとCDで音量がちがう。	一般的にDVDよりもCDの方が記録レベルが高いため、CDの方が比較的大音量となります。		
AV出力端子からテレビに映した映像がちらつく。	ハイビジョンテレビなど、解像度の高いテレビに接続していますか？	AV出力の映像出力信号は飛び越し走査という方式で、解像度の高いテレビではちらついて見えることがありますが、故障ではありません。	

こんなときは(つづき)

その他

こんなときは	ここをご確認ください	処 置 方 法	参考 ページ
他のデジタル機器 やテレビに雑音が出 る。	本製品が他のデジタル機器やテレビに近くあり ませんか？	本製品を他の製品から離して使用してくだ さい。	
音声・映像が 途切れる。			
スピーカーから 音が出ない。	ヘッドホンが接続されていませんか？	ヘッドホンを端子から抜いてください。	36
ヘッドホンから 音が出ない。 音声が途切れる。	プラグが端子に正しく接続されていますか？	プラグを端子に正しく接続してください。	36
AV出力端子に接続 した機器から映像 や音声が正常に 出ない。 映像が途切れる。	市販品のコードを使用していませんか？	付属のステレオビデオコードを用いてくだ さい。	36
本体が正常に 動作しない。	静電気などにより誤動作をしていることが考えられます。電源を入れなおしてください。		13

お手入れ

お手入れは、必ず主電源スイッチを切ってからおこなってください。

本体の汚れは、乾いたやわらかい布でふいてください。

汚れがひどいときは、水でうすめた中性洗剤少量をやわらかい布に浸して、よくしぼってふき、

そのあと乾いた布でふきとるときれいになります。

シンナー・ベンジン・スプレー式クリナー類では絶対にふかないでください。

ディスクカバーやジャックカバーの内部に水が入ったときは、ただちに「お客様サービス係」にご相談ください。

アフターサービス

1 保証書

裏表紙に添付しています。

保証書は「お買い上げ日」と「販売店名」の記入をお確かめのうえ、販売店からお受け取りください。

保証書をよくお読みになり大切に保管してください。

2 保証期間

お買い上げ日から1年間です。

(ただし、バッテリーパックは除く。)

なお、保証期間中でも有料修理になることがありますので保証書をよくお読みください。

3 修理を依頼される時

取扱説明書の内容をお確かめいただき、直らないときは電源プラグを抜いてからお買い上げの販売店または「お客様サービス係」に修理をご相談ください。

保証期間中の修理

保証書の規定により無料修理します。製品に保証書を添えてお買い上げの販売店または「お客様サービス係」までお申し出ください。

保証期間がすぎている修理

修理により使用できる製品は、お客様のご要望により有料で修理させていただきます。お買い上げの販売店または「お客様サービス係」にご相談ください。

4 補修用性能部品の最低保有期間

このポータブル防水DVDプレーヤーの補修用性能部品の保有期間は製造打切後8年です。

性能部品とはその製品の機能を保持するために必要な部品です。

5 アフターサービスについてご不明の場合

お買い上げの販売店または「お客様サービス係」にお問い合わせください。

修理料金のしくみ

修理料金は、技術料・部品代などで構成されています。

技術料	故障した製品の修理および部品交換などの作業にかかる料金です。
部品代	修理に使用した部品代金です。

修理部品について

修理部品は、部品共有化のため、一部仕様や外観色などを変更する場合があります。

お客様サービス係

 (フリーダイヤル) 0120-337-455

FAX (0256) 93-1077

お電話承り時間: 平日(月曜~金曜)午前9時~午後5時

〒959 0292 新潟県燕市吉田西太田2084 2

お客様ご自身の修理は大変危険です。分解したり手を加えたりしないでください。

 愛情点検	長年ご使用のポータブル防水DVDプレーヤーの点検を！	
	ご使用の際このようなことはありませんか。 ACアダプターやプラグが異常に熱くなる。 コードを動かすと充電ランプが消えるときがある。 こげくさい臭いがする。 ACアダプターに深いキズや変形がある。 その他の異常・故障がある。	ご使用中 故障や事故防止のため、コンセントから電源プラグをはずし、必ず販売店にご連絡ください。点検・修理に要する費用などは販売店にご相談ください。

仕様

本体部

防 水 仕 様	JIS PX7相当*1	
電 源	専用ACアダプター(付属)	AC100V 50/60Hz
	専用バッテリーパック(内蔵)	リチウムイオン充電電池
	カーアダプター(別売)	DC12V
消 費 電 力	DVD再生時(ACアダプター)	約8.2W
	バッテリーパック充電時(ACアダプター)	約8.7W
製 品 質 量 (約)	1.1kg(バッテリーパックを含む)	
製 品 寸 法 (約)	幅275×奥行56×高さ150mm	
ス ピ ー カ ー	36mm×2	
実 用 最 大 出 力	400mW+400mW	
使 用 温 度 範 囲	5 ~ 35	
保 存 温 度 範 囲	-10 ~ 50	
連 続 使 用 時 間 (約)	2.5時間(新品のバッテリーパックで、満充電で使用)*2	
充 電 時 間	最大5時間	
接 続 端 子	外部電源端子(DC9V JEITA統一規格 電圧区分3)	
	ヘッドホン端子(3.5mmステレオミニジャック)	
	AV出力端子(3.5mm4極ミニジャック)	

モニター仕様

画 面 サ イ ズ	7V型(横154×縦87mm)
表 示 方 式	カラーフィルター付透過型TN液晶パネル
駆 動 方 式	TFTアクティブマトリックス駆動方式
画 素 数	336,960(横480×縦234×3)*3
使 用 光 源	LED

DVDモード仕様

対 応 メ デ ィ ア	DVDビデオ、DVD-R/RW(Vモード、ビデオモード)*4、 音楽CD、CD-R/RW(CD-DA、MP3、JPEG、MPEG4フォーマット)*4
信 号 方 式	NTSC方式
使 用 レ ー ザ ー	半導体レーザー
対 応 音 声 方 式	ドルビーデジタル、リニアPCM(DTSは非対応)

SDモード仕様

対 応 フ ァ イ ル 形 式	MP3、JPEG、MPEG4*4
対 応 容 量	最大2GB

付 属 品

リモコン	防 水 仕 様	JIS PX7相当* 1
	使 用 電 源	CR2025 リチウム電池
	製 品 質 量 (約)	48g (電池含む)
	製 品 寸 法 (約)	幅58×高さ140×厚さ12mm
ACアダプター	防 水 仕 様	非防水構造
	定 格 入 力	AC100V 50/60Hz
	定 格 出 力	DC9V 1.5A
ステレオビデオコード	コ ー ド 長	約1.8m
申し込みハガキ・取扱説明書		

* 1 定められた条件で水中に没しても内部に水が入らないもの。

* 2 使用時間は周囲温度20℃で連続動作させた場合の目安です。使用状況（音量、明るさ等）や周囲温度により変動します。バッテリーパックは使用と充電を繰り返すと使用時間が短くなります。

* 3 液晶パネルは非常に高度な技術で作られており、99.99%以上の有効画素数がありますが0.01%以下の画素欠けや常時点灯するものがありますのであらかじめご了承ください。

* 4 ディスクの特性や記録状態によっては再生できない場合があります。
MPEG-4 AVC/H.264には対応していません。

この製品は、日本国内用に設計・販売されています。電源電圧や周波数の異なる国では使用できません。
海外での修理や製品販売などのアフターサービスも対象外となります。