

# ご使用上のご注意

ツインバード工業株式会社は、この資料並びにコンテンツの著作権を有しています。

この資料並びにコンテンツは、著作権法等の法律で保護されており、お客様はこの資料並びにコンテンツに関し下記に記載されている条件でのみ利用することができます。

1. お客様は非営利目的に限り、ダウンロード、使用することができます。
2. お客様がダウンロード、使用するときは、この著作権表示及び使用条件と一緒に付す必要があります。
3. お客様は、この資料並びにコンテンツを改変したり、頒布、公衆送信、上映等に利用することはできません。

当社及び当社の関係会社は、お客様に対して、この資料並びにコンテンツに関する著作権、特許権、商標権、意匠権及びその他の知的財産権をライセンスするものではありません。ならびに資料並びにコンテンツの内容についてもいかなる保証をするものでもありません。

またこの資料並びにコンテンツ内に別の定めがある場合は、当該著作権表示、使用条件を厳守する必要があります。

※このコンテンツはWeb上で使用を前提とし再編集を加えているため、必ずしも製品添付の取扱説明書とは同一ではありません。特にページ順は編集上、入れ替えている場合があります。

※この資料並びにコンテンツに保証書は掲載しておりません。

※この資料並びにコンテンツに記載されている内容は、それぞれの商品の発売時点のものであります。

※デザイン、仕様等は商品改良のため予告なく変更する場合があります。

家庭用

9型浴室液晶テレビ

# VB-J901 取扱説明書

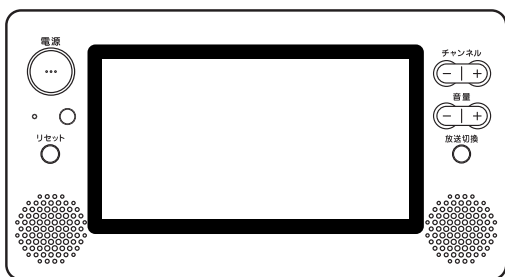

- このたびは、お買い上げいただきまして、誠にありがとうございます。
- この取扱説明書をよくお読みのうえ、正しくご使用ください。  
特に「安全上のご注意」は、ご使用前に必ずお読みいただき、安全にご使用ください。
- この取扱説明書は必ず保管し、必要なときにお読みください。
- 本製品には「特別内蔵用B-CASカード」が内蔵されており、7ページに「B-CASカード使用許諾契約約款」を掲載してありますのでご確認ください。
- 内蔵B-CASカードID番号はリモコン操作でテレビ画面でもご確認ください。  
(6ページ参照)
- 本製品に故障が発生したときは、販売店にご連絡ください。
- この製品は一般家庭用です。業務用などにご使用にならないでください。



## ● もくじ

安全上のご注意	1~4
地上デジタル放送について	5
B-CASカードについて	6
B-CASカード使用許諾契約約款(特別内蔵用カード)	7
各部の名称とはたらき	8~10
チャンネル設定のしかた	11~13
使いかた(地上アナログ放送、地上デジタル放送共通)	14・15
使いかた(地上デジタル放送のみ)	15~17
地上デジタル放送が受信できないときは	18
こんなときは	19・20
お手入れ	20
アフターサービス	21
仕様	22

# 安全上のご注意 必ずお守りください。

製品および取扱説明書には、お使いになるかたや他の人への危害と財産への損害を未然に防ぎ、安全に正しくお使いいただくために、重要な内容を記載しています。次の内容(表示・図記号)をよく理解してから本文をお読みになり、記載事項をお守りください。

## ●表示の説明

 <b>危険</b> 「死亡または重傷を負う差し迫った危険の発生が想定される」内容です。	 <b>警告</b> 「死亡または重傷を負うことが想定される」内容です。	 <b>注意</b> 「傷害を負うまたは物的損害が発生することが想定される」内容です。
---	---	--

## ●図記号の説明

 は、してはいけない「禁止」の内容です。	 は、必ず実行していただく「強制」の内容です。
---	--

## はじめに

- 本製品をお使いになるお客様及び施工業者様への危害並びに財産への損害を未然に防止するために、この「取扱説明書」を事前によくお読みのうえ、正しく、安全にお使いください。
- 施工業者様は、施工後のチェック及び動作確認を必ず行い、お客様に使用方法を説明してください。

## 使用前の注意事項

- 本製品は、日本国内用です。日本国内以外では使用できません。
- 本製品は、一般家庭用です。一般家庭以外（たとえば業務用の長時間使用、車両・船舶等への搭載など）で使用されますと故障の原因になることがあります。
- 本製品はAC100V（50Hz／60Hz）電源用です。これ以外の電源では使用できません。
- 本製品は、BS／CS等衛星放送の直接受信には対応していません。
- 本製品で受信可能な信号は、地上デジタル放送をUHFアンテナで受信した信号か、CATVでパススルー方式または周波数変換パススルー方式の信号です。  
トランスモジュレーション方式のCATV信号には対応していません。  
詳しくはCATV放送会社や管理組合へお問い合わせください。
- 地上アナログ放送の画質は標準画質（480i）です。
- 地上デジタル放送は、ハイビジョンの受信には対応していますが、ハイビジョンの表示にはなりません。

## 警告

この内容を無視して誤った取扱いをすると、人が死亡、または重傷を負うおそれがあります。



強制

初めてご使用するときは、屋内開閉器（ブレーカー）が設置されている場所を確認してください。



万一の場合は「切」に!!

万一の場合は、安全確保のため、すぐに屋内開閉器（ブレーカー）を「切」にしてください。



ぬれ手禁止

ぬれた手で屋内開閉器（ブレーカー）をさわらないでください。



感電・事故の原因になります。

# 警告

この内容を無視して誤った取扱いをすると、人が死亡、または重傷を負うおそれがあります。



強制

遠くで雷が鳴り出したときは、テレビに触れないようにしてください。

感電の原因になります。



強制

煙が出る・変な臭いがするなどの異常が起きた場合は、すぐに使用を中止して屋内開閉器（ブレーカー）の電源を「切」にし、お買い上げの販売店にご連絡ください。

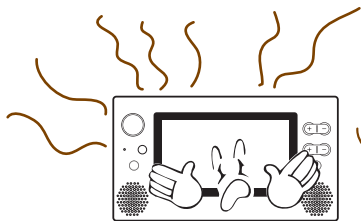

そのまま使用すると事故・感電の原因になります。



分解禁止

お客様ご自身で分解や修理をしないでください。

火災や感電の原因になります。

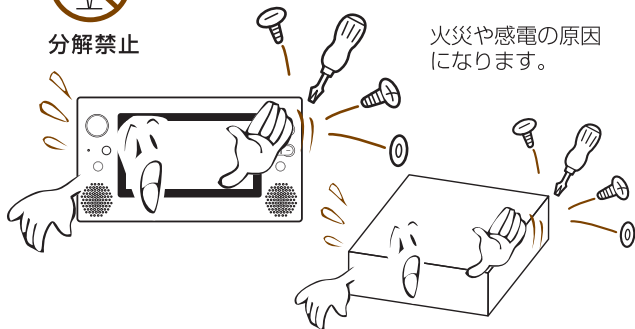

強制

施工工事は専門業者に依頼してください。

電気工事士の資格が必要ですので、お客様による工事はおやめください。火災や感電の原因になります。



強制

製品取付後に取付け位置を変える場合は、必ずお買い上げ販売店にご相談ください。

電気工事士の資格が必要ですので、お客様による工事はおやめください。火災や感電の原因になります。

# 注意

この内容を無視して誤った取扱いをすると、けがをしたり、財産に損害を受けるおそれがあります。



禁止

画面が映らない・音が出ないなどの故障状態で使用しないでください。



そのまま使用すると、事故・火災・感電の原因になります。

## ■リモコンの取り扱いについて



禁止

指定（CR2025）以外の電池を使わないでください。



CR2025

破損したり液が漏れたりして、けがややけどの原因になることがあります。



表示通りに入れる

電池の⊕⊖の方向を正しく入れてください。



誤 × 破損したり液が漏れたりして、けがややけどの原因になることがあります。



接触禁止

電池の液が漏れた場合は素手で触らないでください。

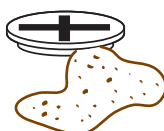

皮膚の炎症、失明やけがの原因になります。目に入った場合は流水で洗い、眼科医の治療を受けてください。

## 使用済みの電池の処分について

●使用済みの電池はテープなどで端子部を絶縁し、市町村の指示に従って処分してください。

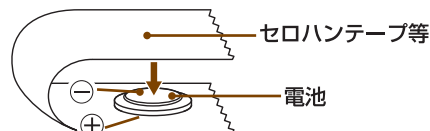

●火に投げ入れたり、分解をしないでください。  
●幼児の手の届くところに置かないでください。  
万が一飲み込んだときは医師に相談してください。

# 注意

この内容を見逃して誤った取扱いをすると、けがをしたり、財産に損害を受けるおそれがあります。



強制

製品が確実に取付けられているか確認してください。

製品が確実に取付けられていない場合は、浸水や感電の恐れがあります。確実に取付けられていない場合は、お求めの販売店にご相談ください。

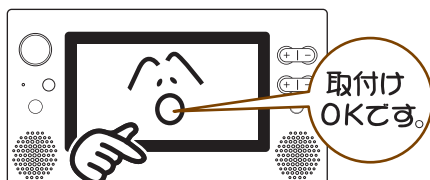

強制

浴室乾燥機付の浴室では、温風が直接テレビ本体に当たらないようにしてください。

浴室乾燥機は、テレビの電源を切ってからお使いください。

温風がテレビに直接当たると、故障の原因になります。

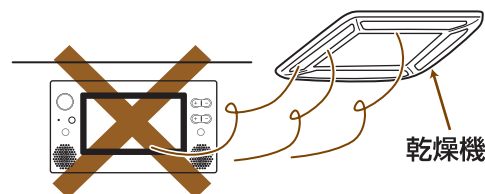

強制

0℃～50℃の浴室内で使用してください

室温が0℃以下や50℃以上の条件では、画面が点灯するまでに時間がかかったり、暗かったり、赤みを帯びたりすることがあります。また故障の原因になります。



禁止

サウナ、スチームサウナ等では設置、使用しないでください。

本体が変形・故障する恐れがあります。



禁止

液晶画面を強く押さないでください。

画面にムラが出たり、故障の原因になります。



禁止

本体にひび割れなどの破損が生じた状態で使用しないでください。

防水性能が損なわれ、故障・事故・火災・感電の原因になります。

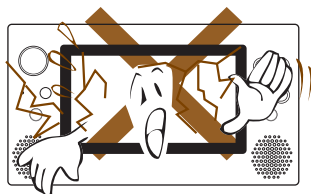

禁止

画面を強く  
押しは  
ダメよ!

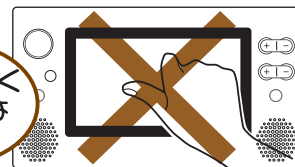

禁止

故意に水をかけないでください。

本製品は防水構造ですが、故意に強い水しぶきなどを当てると故障の原因になります。



禁止

スピーカー部に異物を差し込まないでください。

火災・感電や防水性能が効かなくなる原因になります。

特にお子様のいるご家庭ではご注意ください。

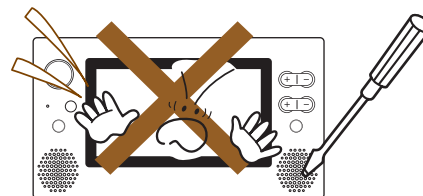

禁止

リモコンを湯に入れしないでください。



## お願い

安全に、快適に使用していただくために、理解していただきたい内容です。

- 「お知らせ」などのデジタル放送に関する情報は、本製品が記憶します。万一本製品の不具合によって、これらの情報が消失した場合の復元は不可能です。その内容等の補償については応じられませんので必要な情報はメモをしてください。

- 本製品はBS・CS等の衛星放送には対応していません。

- シンナー・ベンジン・スプレー式クリーナー類では絶対にふかないでください。

本体が変質・変形し、防水性能に悪影響を及ぼしたり、故障の原因になります。

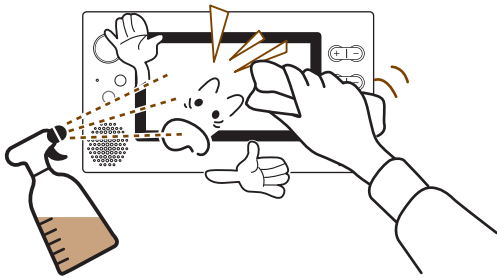

- 本体カバーを取りはずしたまま使用しないでください。

故障の原因になります。

- お風呂をお使いになった後は、浴室内の換気を十分に行ってください。

湿気の多い状態は故障の原因になります。

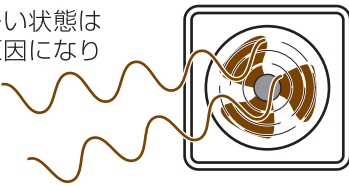

- ステッカーやテープなどをはらないでください。

テレビ画面や枠の変色・傷の原因になります。

- スピーカーに水がついているときは、音が聞こえにくくなる場合があります。

やわらかい布などで拭き取ってください。

- 長期間使用しない場合は、屋内開閉器(ブレーカー)を「切」にしてください。

- ケーブルテレビの接続については、ケーブルテレビ会社にご相談ください。

ケーブルテレビの受信には、ケーブルテレビ会社との契約及びケーブル敷設工事が必要です。有料放送は、ケーブルテレビ会社のホームターミナル等を接続しなければ、ご利用できません。

- 日本国内でのみ使用してください。

外国では、放送方式、電源電圧が異なるため、使用できません。

- 業務用としては、使用しないでください。

- お手入れ時は、テレビの電源を「切」にしてください。

- お子様がイタズラしないようにご注意ください。

事故や故障の原因になります。

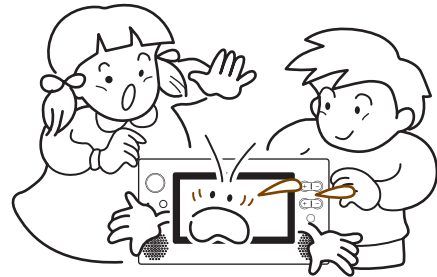

- 各スイッチは強く押さないでください。

強く押ししたり衝撃を与えたりすると、内蔵の電子部品の故障の原因になります。

- 上に物を置いたり掛けたりしないでください。

落下してケガをする恐れがあります。

- リモコンは使用后、浴室の外に置いてください。

# 地上デジタル放送について

## アナログテレビ放送からデジタルテレビ放送への移行について

地上デジタルテレビ放送は、2003年12月から開始され順次受信可能エリアは拡大していますが、お住まいの地域が中継局設置がされていないために電波が弱く満足に受信できないときがありますので、このようなときは販売店にお問い合わせください。

この放送のデジタル化に伴い地上アナログ放送は2011年7月までに終了することが国の法令によって定められています。

※本製品は字幕・文字スーパーを除くデータ放送サービス・双方向サービスには対応していません。

## 地上デジタル放送の受信方法について

### ●アンテナで受信のとき

地上デジタル放送を受信するにはUHFアンテナが必要です。

現在お使いのアンテナがUHFまたはUHF/VHF混合アンテナのときはそのまま使用できることがあります。

UHFアンテナが設置されていてもデジタル放送送信アンテナが新設された地域（例：名古屋地域）では、アナログ放送用受信アンテナと向きが異なり受信できないことがあります。

また、周辺に電波障害の原因になる高層建造物が建って電波が弱くなったり特定の放送局しか受信できないなどの障害が発生することがあります。

このようなときは、販売店にお問い合わせください。

### ●CATVで受信のとき

ご契約のCATV会社にご相談ください。

CATVの受信には、CATV会社との契約およびケーブル敷設工事が必要です。有料放送はご利用できません。

### ●マンション・アパートなどの集合住宅で受信のとき

お住まいの管理組合または管理会社にお問い合わせください。

### ●B-CASカードについて

本製品にはB-CASカードが内蔵されています。

6、7ページの説明をご覧ください。

# B-CASカードについて

- 本製品には地上デジタル放送受信チューナーが内蔵されており、そのチューナーに「特別内蔵用B-CASカード」が内蔵されております。
- 使用開始前にB-CASカードの使用許諾契約をしていただくことが必要です。  
本冊子7ページの「B-CASカード使用許諾契約約款」をお読みになり、使用許諾画面に添って操作をしていただくと、使用許諾契約に同意をいただいたとみなされます。
- 内蔵B-CASカードの所有権は、「株式会社ビーエス・コンディショナルアクセスシステムズ」に帰属します。
- 内蔵B-CASカードは、7ページの「B-CASカード使用許諾契約約款」に基づき運用されています。
- 内蔵B-CASカードのID番号は、次の場所に表示されています。

①次のリモコン操作でテレビ画面にID番号を表示することができます。

(戻る) ボタン→カーソルボタン (↑) / (↓) で「機器設定」を選択→ (決定) ボタンを押す  
の順に操作すると、「機器設定」画面が表示されますので「B-CASカード番号表示」の行でご確認ください。

B-CASカードID番号：0000 0000 0000 0000 0000

ご確認後は (戻る) ボタンまたは (戻る) ボタンを押すと、元に戻ります。

②チューナーボックスのケース上面

## 使用許諾画面と操作方法

最初に電源を入れたとき約5分後に使用許諾画面が表示されます。  
使用許諾画面の指示に従って操作してください。  
一度許諾し操作を完了すると、次回以降許諾画面は表示されません。

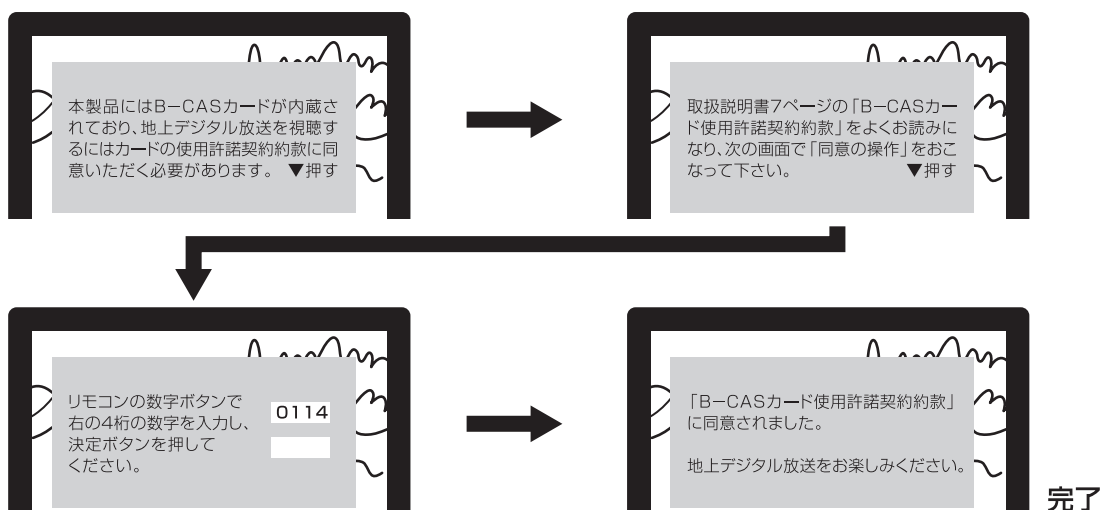

内蔵のB-CASカードによる動作異常（画面にエラーメッセージが表示）が発生したときは、販売店またはツインバード工業株式会社の「お客様サービス係」へご連絡いただきますようお願いいたします。

### ●つぎのことをお伝えください。

品名……9型浴室テレビ  
形名……VB-J901  
お引き渡し日…裏表紙の保証書をご覧ください。  
B-CASカードのID番号  
…テレビ画面に表示してご確認ください。  
エラーメッセージの内容  
…できるだけ詳しくご説明ください。  
ご住所・ご氏名・電話番号

ツインバード工業株式会社  
お客様サービス係  
☎(フリーダイヤル) 0120-337-455  
FAX (0256) 93-1077  
お電話承り時間:平日(月曜～金曜)午前9時～午後5時  
〒959-0292 新潟県燕市吉田西太田2084-2

- 内蔵のB-CASカードの保証期間は、9型浴室テレビと同じく、お客様へのお引き渡し完了日から“1年間”です。保証書をご覧ください。  
(販売店にお引き渡し日を保証書に記入していただいでください。)
- 保証期間を過ぎた後で「特別内蔵用B-CASカード」を交換するときは、カード発行費用が有償になります。  
(保証書をご覧ください。)



# B-CASカード使用許諾契約約款(特別内蔵用カード)

お客様がお買い求めのデジタル放送受信機器（以下「受信機器」という）には、地上デジタルテレビジョン放送を受信するためのICカード（ビーキャスト（B-CAS）カード）（以下「カード」という）が内蔵されています。このカードは、株式会社ビーエス・コンディショナルアクセスシステムズ（以下「当社」という）が、この約款の契約（以下「本契約」という）に基づいてお客様に貸与するものです。お客様は、受信機器を使用する前にこの約款を必ずお読みください。

当社は、B-CAS方式の限定受信システム（CAS）やカードを統一的に運用・管理するためにBSデジタル放送の放送事業者等により設立された会社です。詳しくは当社のホームページ（<http://www.b-cas.co.jp>）をご覧ください。

当社へのご連絡やお問い合わせはカスタマーセンター（電話0570-000-250）までお願いします。

## 第1条（カードの使用目的）

このカードは放送番組の著作権保護等に対応した地上デジタルテレビジョン放送の受信機器において、各種放送サービス（以下「放送サービス」という）を受信する目的で使用されます。

## 第2条（カードの所有権と使用許諾）

お買い求めの受信機器に内蔵されているカードの所有権は、当社に帰属します。

2.お客様は、本契約に基づき、受信機器に内蔵されているカードを使用することができます。

## 第3条（カードの故障交換等）

カードが原因と思われる受信障害が発生した場合は、受信機器のメーカーあるいは販売店（以下「メーカー等」という）に連絡してください。カードの故障交換等は、お買い求めの受信機器の修理・保証に準じてメーカー等により行われます。詳しくは受信機器の取扱説明書をご覧ください。

2.当社に故意または重大な過失があった場合を除き、カードの故障により、第1条の放送サービスが受信できないことによる損害が生じてても、当社はその責任を負いません。

## 第4条（カードの交換依頼）

カードの不具合やシステム変更（バージョンアップ）等、当社の都合によりカード交換が必要となった場合、カード交換をお願いすることがあります。

## 第5条（契約の終了）

当社は受信機器の廃棄や譲渡等によりお客様がこのカードを使用しなくなった場合には、お客様との契約が終了したものとみなします。

## 第6条（禁止事項）

第1条のカードの使用目的に反する機器（例えば著作権保護に対応していない機器）に、このカードを使用することはできません。

2.このカードを使用して、BSデジタル放送や110度CSデジタル放送等の有料放送の視聴契約をすることはできません。

3.カードの複製、分解、改造、変造若しくは改ざん、またはカードの内部に記録されている情報の複製若しくは翻案等、カードの機能に影響を与え、またはカードに利用されている知的財産権の侵害に繋がる恐れのある行為を行うことはできません。

4.カードを日本国外に輸出または持ち出すことはできません。

## 第7条（損害賠償）

お客様が第6条に違反する行為を行い当社に損害を与えた場合、当社はおお客様に対し損害の賠償を請求することがあります。

## 第8条（約款の変更）

この約款は変更することがあります。この約款の変更事項または新しい約款については、当社のホームページ（<http://www.b-cas.co.jp>）に掲載します。

# 各部の名称とはたらき

## 製品の構成

お客様のお手元には次のものが渡されますので、引き渡しの際にご確認ください。

モニター (1台)

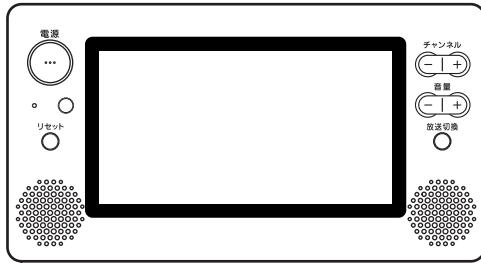

施工業者様によって浴室等に設置されます。  
取扱説明書にて、使用方法をご確認ください。

チューナー・電源ボックス (1台)

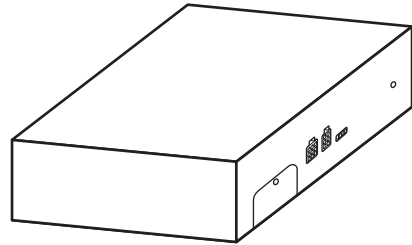

B-CASカードが内蔵された状態で施工業者様によってユニットバス等の天井裏に設置されています。

取扱説明書 (本冊子) (1冊)



最終ページが保証書になっています。  
引渡し日を販売店に記入していただき大切に保管してください。

リモコン (1個)

リモコン用電池 (動作確認用)  
(CR2025コイン電池) (1個)



工事説明書 (1冊)

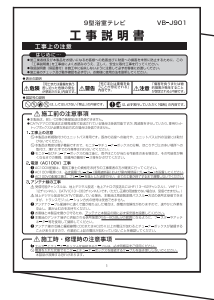

## 本体

フロントカバー

お手入れのときなどに取りはずします。  
(フロントカバーのはずしかた→20ページ参照)

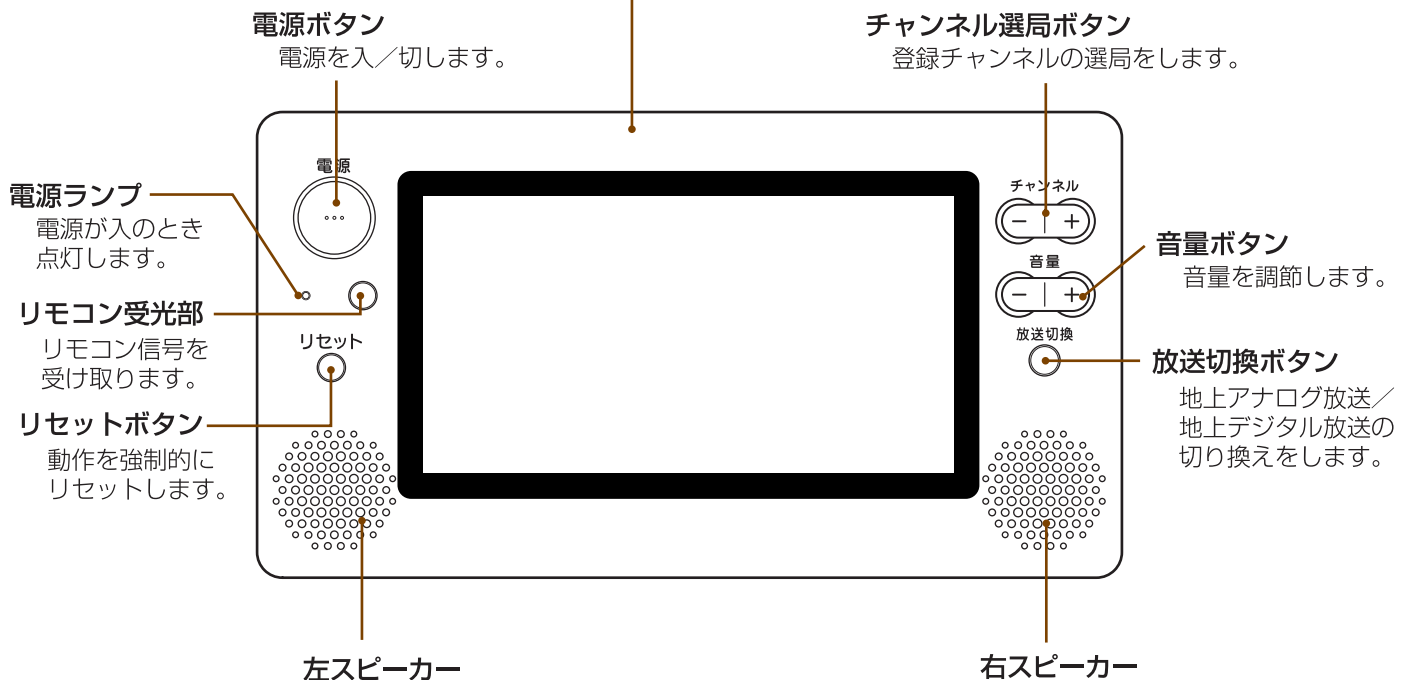

# 各部の名称とはたらき (つづき)

## リモコン

### 番組情報ボタン

デジタル、番組情報を表示します。

### 電源ボタン

電源を入/切します。

### 番組表ボタン

アナログ：選局します。  
デジタル：番組表を表示します。

### メニューボタン

アナログ：チャンネル設定や  
設定初期化を行います。  
デジタル：各種設定を行ったり、  
機器情報を見ることができます。

### カーソルボタン

メニュー画面で、項目を選択  
するとき等に使います。

### 決定ボタン

▽△◀▶ で選択した  
項目を決定するときに使  
います。

### 戻るボタン

番組表やメニュー画面で、  
一つ前の画面に戻るとき  
に使います。

### 字幕ボタン

字幕表示のオン/オフを切り換えます。

### 放送切換ボタン

地上アナログ放送/地上デジタル放送の  
切り換えを行います。

### 画面表示ボタン

選局しているチャンネル番号および  
番組情報を表示します。

### チャンネル選局ボタン

登録されているチャンネルを切り換えます。

### 音量ボタン

音量を調節します。

### 消音ボタン

消音の入/切を行います。

### CATVボタン

地上アナログ放送でケーブルテレビを  
選局するときに使います。

### 音声ボタン

多重音声番組の音声切り換えをします。

### 明るさボタン

明るさを調節します。

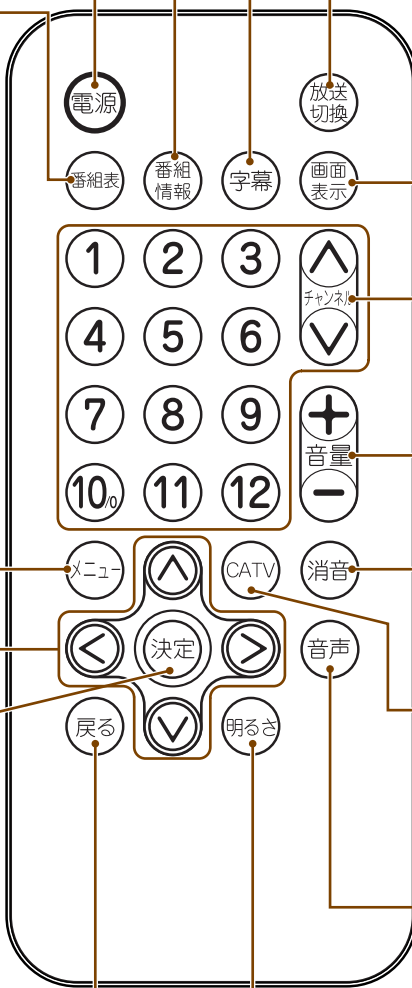

## リモコン

### ご使用前に

リモコンに電池を入れます。

電池フタを開ける。

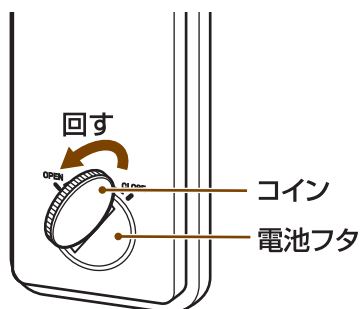

コインなどを使用して、電池フタを回して開けてください。

電池を入れる。

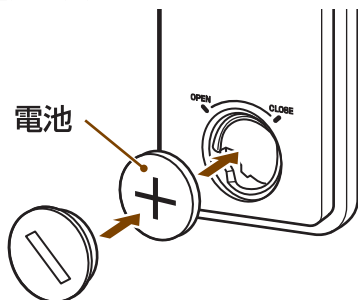

プラス⊕を手前にして入れてください。

電池フタを閉める。

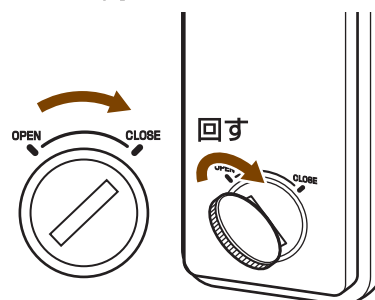

電池フタを強く押しながら回し、最後まで確実に閉めてください。

### △注意

- 電池交換は、必ず水滴などを拭き取ってから行ってください。リモコン内部に水が入ると、故障の原因になります。
- 必ず指定の電池【CR2025】をご使用ください。
- 電池の向きを間違えないよう、お気をつけてください。故障の原因になります。
- 電池フタは必ず最後まで回してください。不十分のときは水が浸入して故障の原因になります。
- 電池の寿命は約1年です（ご使用状態によって変わります）。リモコンによるテレビの操作がしにくくなったり、操作できる距離が短くなったら、新しい電池と交換してください。
- 付属の電池は、動作確認用ですので電池寿命が短いことがあります。

### リモコン操作

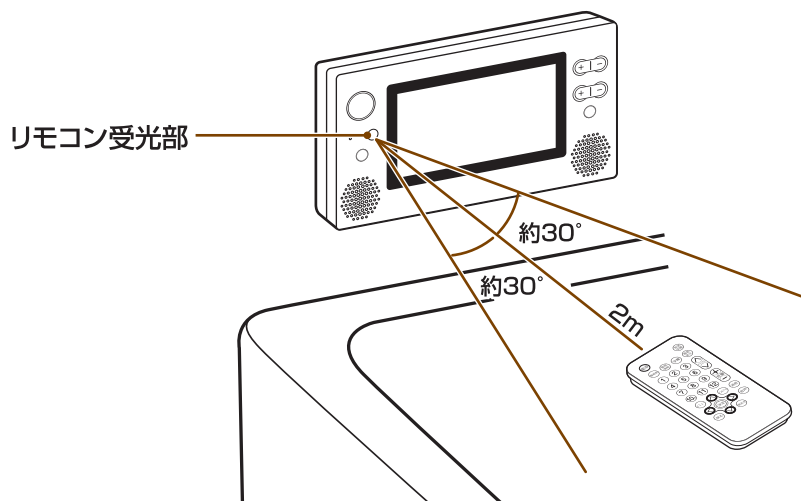

### △注意

- リモコンはテレビのリモコン受光部に向けて操作してください。リモコンの操作範囲は、テレビのリモコン受光部より2m以内、角度は上下左右約30°の範囲でご使用ください。
- リモコンに衝撃を与えたり、水中に沈めないでください。故障の原因になります。
- リモコンを直射日光の当たる場所に放置しないでください。熱により変形したり、誤動作する場合があります。
- テレビのリモコン受光部に直射日光や強い照明が当たっているとリモコン操作がしにくくなります。リモコンをテレビのリモコン受光部に近づけて操作してください。

# チャンネル設定のしかた

ご利用になる前に、地上デジタル放送、地上アナログ放送それぞれのチャンネル設定(自動)を行ってください。  
放送局の新設・変更など新たにチャンネルを登録・追加する場合や登録されたチャンネルをスキップ、削除する場合はチャンネル設定(手動)をご利用ください。

※チャンネル設定の操作はリモコンで行ってください。(モニター側ではチャンネル設定ができません)

※お買い上げ時、または初期化後のチャンネル設定は⑤の画面から始まりますので、⑤～⑦の操作を行ってください。

## △注意

CATV(ケーブルテレビ)を受信するにはCATV会社との契約、ケーブル敷設工事が必要です。  
また、有料チャンネルを視聴するにはCATV会社のホームターミナルアダプターが必要となります。  
詳しくは、ご利用のCATV団体にお問い合わせください。

## 自動チャンネル設定のしかた

### 地上波デジタル放送〈チャンネル設定(自動)〉

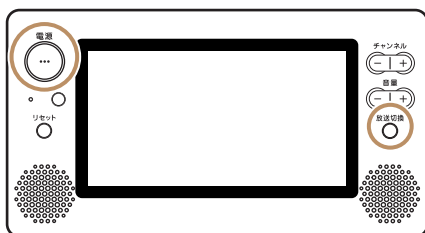

- ① 電源 ボタンを押し、電源を入れます。
- ② 放送切替 ボタンを押し、「デジタル」に切り換えます。  
放送切替ボタンを押すたびに「アナログ」(地上アナログ放送)と「デジタル」(地上デジタル放送)に切り換わります。
- ③ メニュー ボタンを押し、メニューを表示させてから(↑)(↓)ボタンで「機器設定」を選び(決定)ボタンを押します。

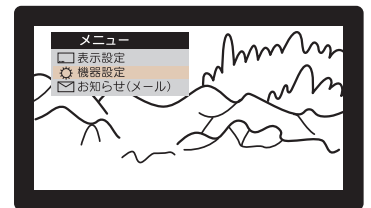
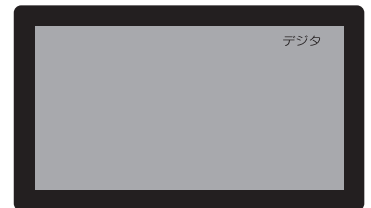

- ④ (↑)(↓)ボタンで「チャンネル設定(自動)」を選び、(決定)ボタンを押します。

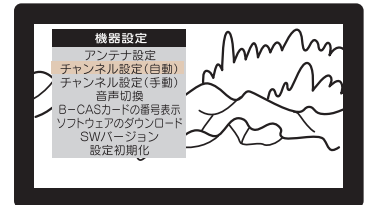

- ⑤ (←)(→)で該当の地方にあわせ(決定)ボタンを押した後、(←)(↑)(↓)(→)で画面の表示の中から該当の都道府県または地域を選び(決定)ボタンを押します。

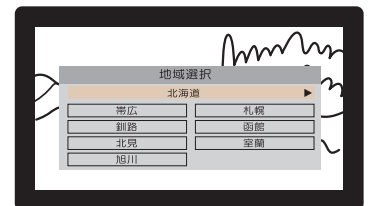

- ⑥ (←)(→)ボタンで「初期スキャン」を選び、(決定)ボタンを押すとスキャンが始まります。(約1分)

初期スキャン：初めて行う設定です。  
現在の登録チャンネルは一度消去されます。

再スキャン：現在受信できるチャンネルを追加します。

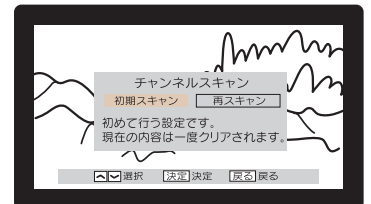

- ⑦ スキャンが終了すると設定したCH番号と放送局名が表示されます。

チャンネルを選択するか、(戻る)ボタンで視聴画面に戻ります。

※初期スキャンを選択した場合、今まで登録されているチャンネルはすべて消去されます。



## 地上アナログ放送〈チャンネル設定(自動)〉

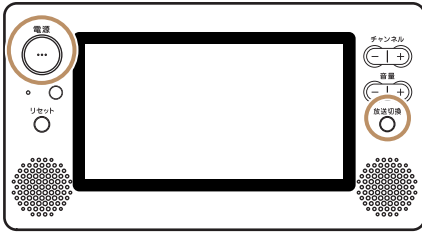

- ① **電源** ボタンを押し、電源を入れます。
- ② **放送切替** ボタンを押し、「アナログ」に切り換えます。
- ③ **メニュー** ボタンを押し、「機器設定」で **決定** ボタンを押します。
- ④ **↑** **↓** ボタンで「チャンネル設定(自動)」を選び、**決定** ボタンを押します。

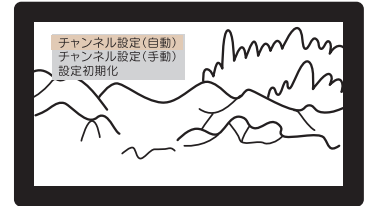

- ⑤ 「自動プリセットしますか?」と表示されますので **←** **→** ボタンで「はい」を選び、**決定** ボタンを押すと、自動プリセット(設定)を開始します。

自動プリセット中、プリセットしたCH番号を画面に表示しています。全てのCHの検出が終わると「機能選択」画面に戻ります。

## 手動チャンネル設定のしかた

### 地上波デジタル放送〈チャンネル設定(手動)〉

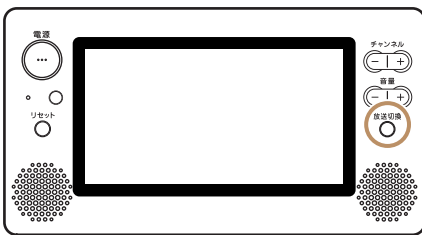

- ① **放送切替** ボタンを押し、「デジタル」に切り換えます。
- ② **メニュー** ボタンを押し、メニューを表示させてから、**↑** **↓** ボタンで「機器設定」を選び **決定** ボタンを押します。
- ③ **↑** **↓** ボタンで「チャンネル設定(手動)」を選び **決定** ボタンを押します。



- ④ 新たに放送局を設定したい場合は **←** **↑** **↓** **→** ボタンで放送局のマスを選び **決定** ボタンを押します。  
※すでに登録されている放送局を別のCHに登録すると登録されていたCHは削除されます。
- ⑤ **←** **→** で登録する放送局を選び **決定** ボタンを押します。

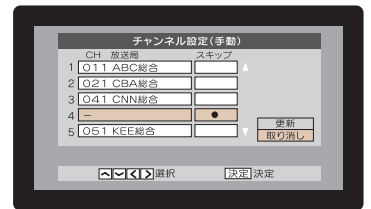

- ⑥ チャンネルをスキップ(飛び越し)したい場合、スキップしたい放送局の行のマスで **決定** ボタンを押し、**←** **→** で『●』を選び、**決定** ボタンを押します。

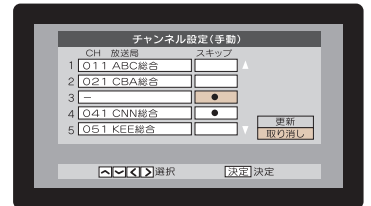

- ⑦ 「更新」を選択すると設定内容の更新を行い、TV視聴画面に戻ります。

※ **戻る** ボタンを押し、もしくは「取り消し」を選択すると設定内容は保存されません。



# チャンネル設定のしかた (つづき)

## 地上アナログ放送〈チャンネル設定(手動)〉

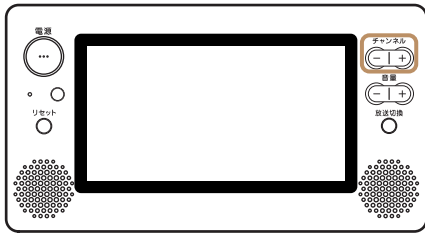

- ① **放送切替** ボタンを押し、「アナログ」に切り換えます。
- ② **メニュー** ボタンを押し、「機能設定」で**決定** ボタンを押します。
- ③ カーソルの**▲▼** ボタンで「チャンネル設定(手動)」を選び、**決定** ボタンを押します。
- ④ チャンネルを追加したい時は、カーソルの**▲▼** ボタンで「追加するチャンネルを選局ボタン**▲▼**で表示→決定」を緑色の表示にし、決定を押します。  
チャンネル選局ボタン**▲▼**(または本体の選局ボタン**⊕⊖**)で追加したいチャンネルを選局して、カーソルの**◀▶** ボタンで「登録」を緑色にした状態で**決定** ボタンを押します。
- ⑤ チャンネルをスキップ(飛び越し)させたい時は、カーソルの**▲▼** ボタンで「スキップするチャンネルを選局ボタン**▲▼**で表示→決定」を緑色の表示にし、決定を押します。  
チャンネル選局ボタン**▲▼**(または本体の選局ボタン**⊕⊖**)でスキップしたいチャンネルを選局して、**◀▶** ボタンで「削除」を緑色にした状態で**決定** ボタンを押します。
- ⑥ カーソルの**◀▶** ボタンで「終了」を選び**決定** ボタンを押すと、設定を終了します。

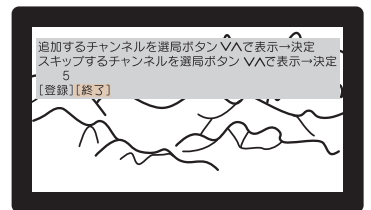
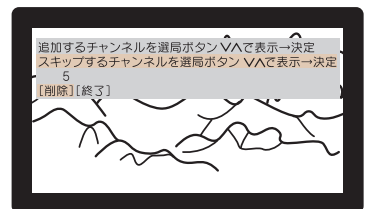
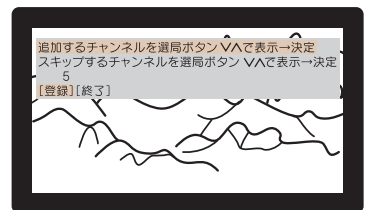
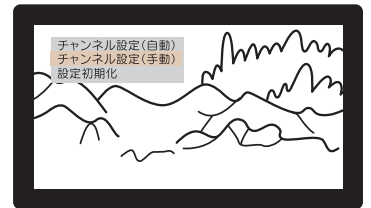

# 使いかた (地上アナログ放送、地上波デジタル放送共通)

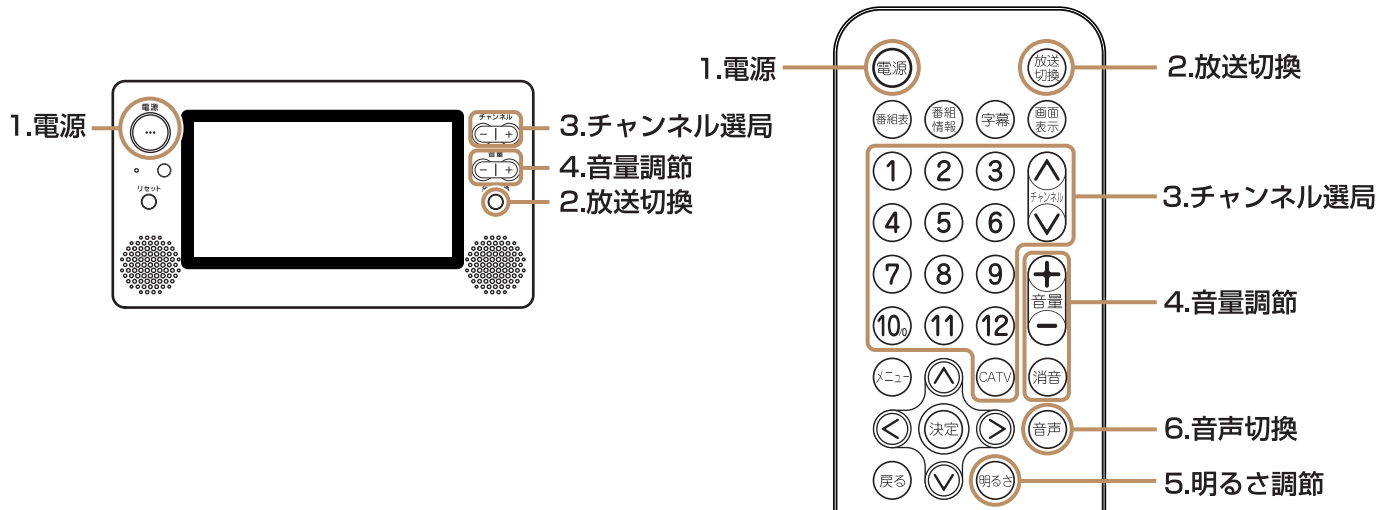

## 1. 電源

本体またはリモコンの **電源** ボタンを押すと、電源が入ります。  
もう一度押すと、電源が切れます。

— オートパワーオフ —

約2時間連続で電源ON状態が続くと、自動的に電源をOFFにする機能です。  
オートパワーオフ実行1分前に「もう少しで電源が切れます。視聴を続けたい時は再度電源を入れ直してください。」と表示されます。

## 2. 放送切換

**放送切換** ボタンを押すたびに「アナログ」(地上アナログ放送)と「デジタル」(地上デジタル放送)が交互に切り換わります。お好みの放送をお選びください。

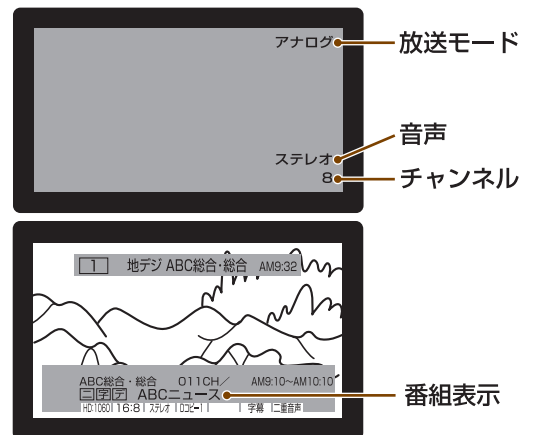

## 3. チャンネル選局

本体のチャンネルのチャンネル選局ボタン **+**/**-** またはリモコンの選局ボタン **▲**/**▼** を押し、チャンネルを切り換えます。

- 選局は数字でも行えます。

(例: 1 : 1チャンネル → **10** **1** を順に押す、または **1** を押して3秒待つ

15 : 15チャンネル → **1** **5** を順に押す

C15 : CATV15チャンネル → **CATV** **1** **5** を順に押す

※CATVのチャンネルはチャンネル番号の左横に「C」と表示されます。(例:C15)

## 4. 音量調節および消音

本体またはリモコンの音量ボタン **+**/**-** を押し、調節します。(34段階)

リモコンの **消音** ボタンを押すと音量設定はそのまま、音が消え画面右上に常時「消音」と表示されます。

**消音** ボタンをもう一度押すと消音前の音量状態に戻ります。また、音量ボタン **+**/**-** を押すと解除され操作が反映されます。







※音量が最小の状態でも **消音** ボタンを押しても画面に「消音」は表示されず、音量バーが表示されます。



# 使いかた (地上アナログ放送、地上デジタル放送共通) (つづき)

## 5. 明るさ調節

- ① リモコンの  ボタンを押します。
- ②   ボタンを押すと明るくなり、  
  ボタンを押すと暗くなり、10段階で調節できます。

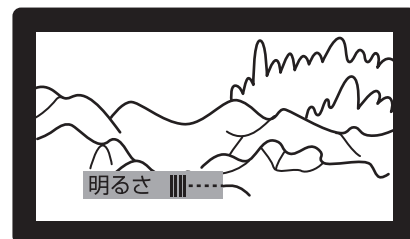

## 6. 音声切替

多重音声に対応している番組のみでご利用いただけます。

### ●地上アナログ放送

リモコンの  ボタンを押すたびに

主(音声) → 副(音声) → 主+副(音声)の順に切り替えます。

※多重音声に対応していない番組ではチャンネル変更時と同様、画面右下に音声モードとチャンネル番号のみ表示されます。

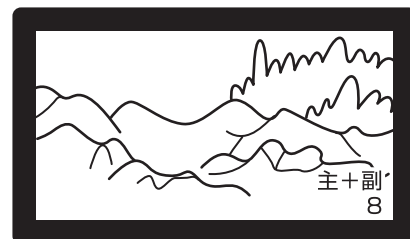

### ●地上デジタル放送

リモコンの  ボタンを押すと

主音声、副音声、主・副音声または  
音声1、音声2、(音声3)

の音声切替メニューが表示され、さらに  ボタンを押すと切り替わります。また、メニュー画面の「機器設定」から「音声切替」を選択しても、同様に音声切替が可能です。





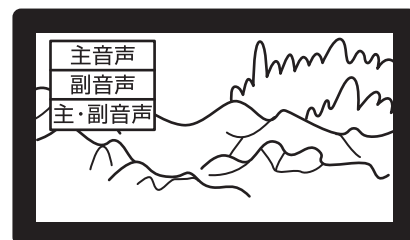



※切替できる音声の種類と数は番組によって異なります。

※音声1のみ(切替える音声がない)の番組では「切替える音声がありません」と表示されます。



# 使いかた (地上デジタル放送のみ)

## 番組表

- ① リモコンの  ボタンを押すと、約2秒後に番組表が表示されます。
- ②   ボタンで現在のチャンネルの番組表がスクロールします。
- ③   ボタンで他のチャンネルに番組表を切り換えます。
- ④ 「番組情報がありません」の表示があるときは、 ボタンを押して番組情報を取得してください。
- ⑤  ボタンまたは  ボタンを押すと視聴画面に戻ります。

現在放送中の番組以降1週間分の番組が表示されます。

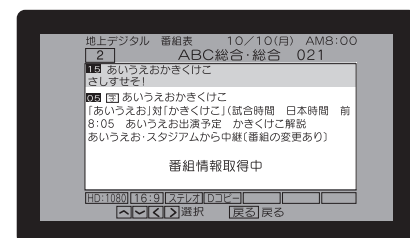

## 番組情報

- ① リモコンの **番組情報** ボタンを押します。
- ② <番組情報>の右側に▲▼の表示がある場合は **▲** **▼** ボタンで情報をスクロールしてください。
- ③ **戻る** ボタンまたは **番組情報** ボタンを押すと視聴画面に戻ります。

※ **画面表示** ボタンを押すとチャンネル切替時に表示する簡易番組情報が約6秒間表示されます。  
その後、基本情報のみが常時表示されます。

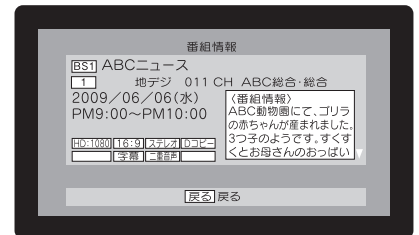

## 表示設定

### ● 字幕表示

- ① **メニュー** ボタンを押し、メニューの中から「表示設定」を選び **決定** ボタンを押します。
- ② 「字幕表示」を選択し「字幕オフ」または「字幕オン」を選び **決定** ボタンを押します。

リモコンの **字幕** ボタンでも操作できます。  
字幕に対応していない番組では「字幕はありません」と表示されます。



### ● 文字スーパー表示設定

視聴している放送とは関係なく、随時放送されるニュース速報などの字幕サービスです。

- ① **メニュー** ボタンを押し、メニューの中から「表示設定」を選び **決定** ボタンを押します。
- ② 「文字スーパー表示設定」を選択し「表示する」または「表示しない」を選び **決定** ボタンを押します。

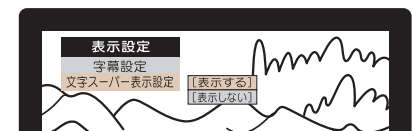

## 機器設定

### ● アンテナ設定

- ① **メニュー** ボタンを押し、メニューの中から「機器設定」を選び **決定** ボタンを押します。
- ② 「アンテナ設定」を選択して **決定** ボタンを押すと、現在受信中チャンネルのアンテナレベル（受信感度）が表示されます。

電波が強いほど安定した放送を視聴できます。

また **◀** **▶** ボタンで他のチャンネルを確認できます。

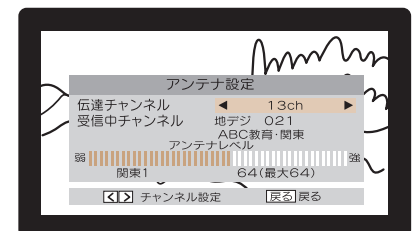

●チャンネル設定（自動）→ 11 ページをご覧ください。

●チャンネル設定（手動）→ 12 ページをご覧ください。

●音声切替→ 15 ページをご覧ください。

### ● B-CAS カードの番号表示

メニュー画面の「機器設定」から選択します。

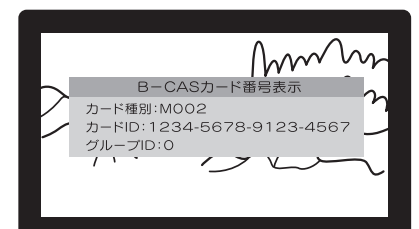

# 使いかた（地上波デジタル放送のみ）（つづき）

## ●ソフトウェアのダウンロード

本製品は地上デジタル放送の電波を利用したソフトウェアの自動ダウンロードに対応しています。  
最新のソフトウェアに更新することで機能の追加や改善を行います。

〈自動でダウンロードを行うようにするには〉

- メニュー画面の「機器設定」から「自動更新する」を選び  
決定ボタンを押します。

※自動更新が不要な方は「自動更新しない」を選択してください。

- 地上デジタル放送モードの状態ですべて電源をOFFにしてください。

※地上アナログ放送モードの状態ですべて電源をOFFにすると、ダウンロードできません。

〈ダウンロードが正常に終了すると〉

- 次回電源を入ると、「お知らせ（メール）」（下記参照）が受信されていますのでご確認ください。

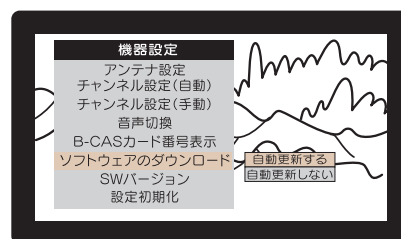

## ●ソフトウェア（SW）のバージョンを確認する

メニュー画面の「機器設定」から「SWバージョン」を選び

決定ボタンを押します。

現在のソフトウェア（SW）のバージョンを確認できます。

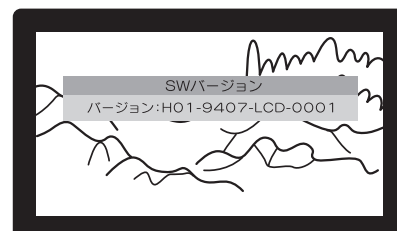

## ●設定初期化

設定を工場出荷状態に戻します。

メニュー画面の「機器設定」から「設定初期化」を選択し、「はい」を選び決定ボタンを押します。

※地上デジタル放送の設定のみ初期化します。

※地上アナログ放送の設定を初期化する場合は、地上アナログ放送モードでも同様の操作を行ってください。

初期化が完了すると地上デジタル放送モードに切り換わります。

※初期化後は再度「チャンネル設定（自動）」（11ページ参照）を行ってください。

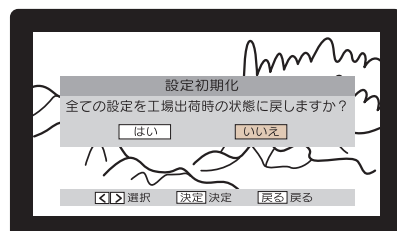

## お知らせ（メール）

### ●放送局からののお知らせ

- ①メニュー画面の「お知らせ（メール）」から「放送局のお知らせ」を選択します。

- ②件名の行で決定ボタンを押すとメールの内容を確認できます。

※最大10件保存でき、古い順に削除します。

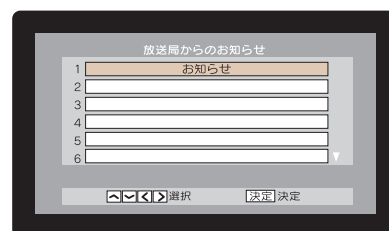

### ●本機に関するお知らせ

- ①メニュー画面の「お知らせ（メール）」から「本機に関するお知らせ」を選択します。

- ②件名の行で決定ボタンを押すとメールの内容を確認できます。

※最大6件保存でき、古い順に削除します。

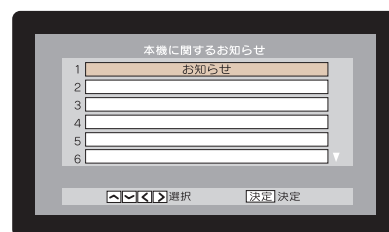

# 地上デジタル放送が受信できないときは

地上デジタル放送が正しく受信できないときは、下記のフローチャートに従ってご確認いただき、販売店にご相談ください。  
また、必要に応じて電気店、アンテナ設置業者、CATV会社等にお問い合わせください。

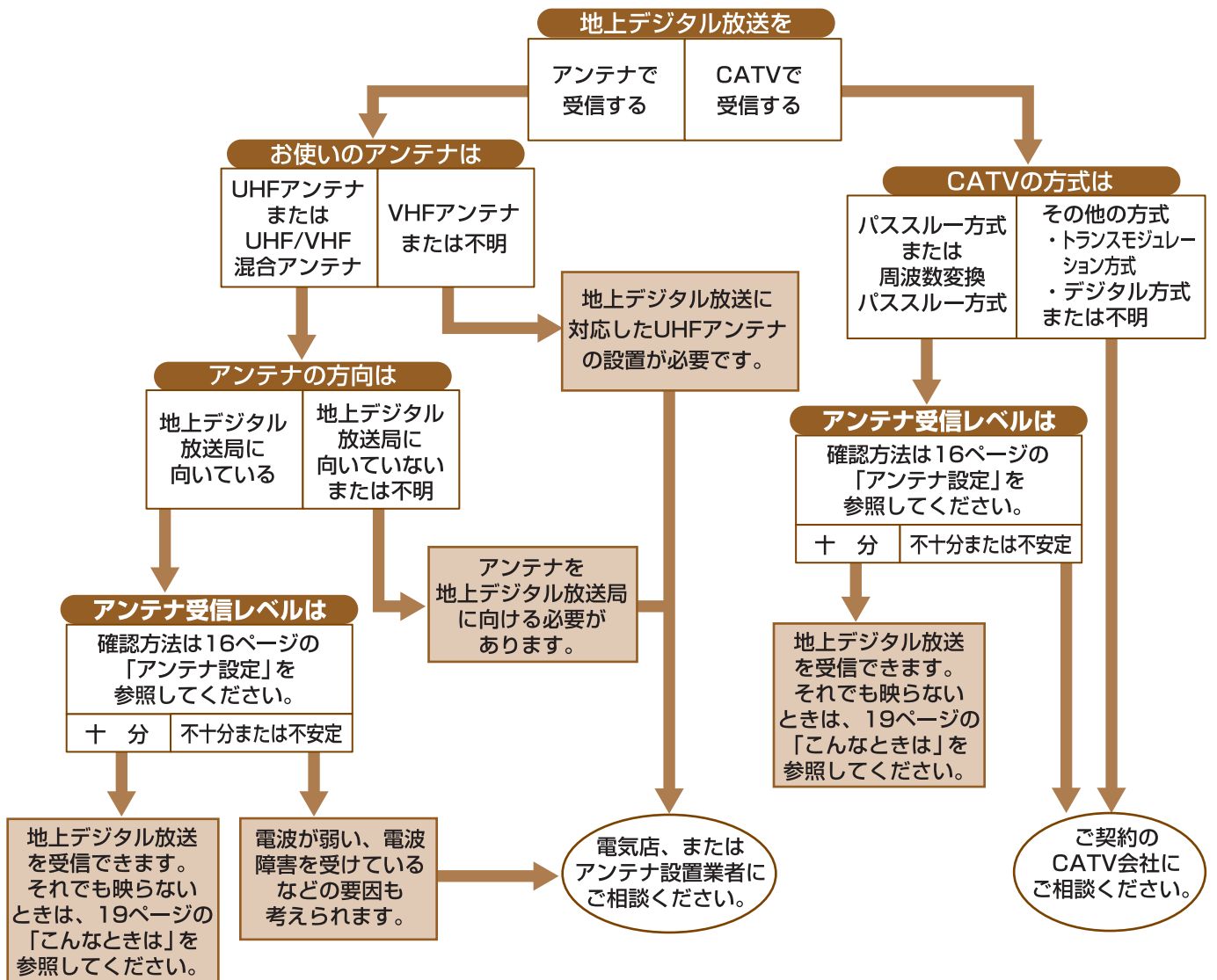

- 本製品はBSデジタルチューナーおよび110度CSデジタルチューナーを内蔵しておりません。
- アンテナの設置や地上デジタル放送に対応したアンテナかどうかについて、詳しくは電気店やアンテナ設置業者等にご相談ください。
- CATVをお使いの場合、詳しくは各CATV会社にご相談ください。
- マンションなど集合住宅の場合、詳しくはお住まいの管理組合または管理会社等にご相談ください。
- 地上デジタル放送は現在の地上アナログ放送との混信を避けるため、当初は非常に小さい出力で送信されますので受信エリアが限定されます。
- 受信障害のある環境では放送エリア内でも受信できないことがあります。
- 専用のUHFアンテナ、デジタル放送対応のブースター、分配器などの機器が必要なことがあります。
- 地上デジタル放送局からの送信出力が増大されたときは、アンテナやブースターなど受信設備の再調整や変更が必要になることがありますので、販売店にご相談ください。
- 本製品では地上デジタル放送の電波の送付の変更に関する情報、周波数変更、新規の変更などを電波を通じて受信すると、「お知らせ（メール）」にメッセージが追加されます。それに合わせてチャンネルの再設定を行ってください。

# こんなときは

修理を依頼される前に次のことをもう一度お調べください。  
 なお、アフターサービスについては、21ページをご覧ください。  
 次のことを調べても、直らないときは、販売店へご連絡ください。

こんなときは	原因	処置方法
電源が入らない	停電している。	停電からの復帰を待ってください。
	ブレーカー（屋内開閉器）が落ちて（レバーが下がって）いる。	ブレーカーが落ちた原因を取りのぞいた後、ブレーカーのレバーを上げてください。
	静電気や電源からのノイズなどの影響を受けている。	リセットボタンを押してください。
画像が不鮮明、 音声に雑音が入る	他の電気機器等の雑音電波の影響を受けている。	他の電気機器等を遠ざけてください。
	BS・CS放送、アマチュア無線などの影響を受けている。	お買い上げ店にご相談ください。
	電波状態が悪い。	アンテナ設定（16ページ）のアンテナレベル（受信感度）をご確認ください。 また、アンテナの向き、角度位置、方向、配線等を調節すると改善する場合があります。 お買い上げ店にご相談ください。
	山や大きな建物からの反射電波を受けている。	
	高圧線、ネオン、自動車、電車等からの影響を受けている。	
台風等でアンテナの向きが変わったり、アンテナ線がはずれている。		
画面が明るい・暗い	明るさの調節があっていない。	明るさを調節してください。
映像は出るが、 音が出ない	音量が最小になっている。	音量を大きくしてください。
	消音状態になっている。	消音状態を解除してください。
音は出るが、 映像が出ない	明るさの調節があっていない。	明るさを調節してください。
	静電気や電源からのノイズなどの影響を受けている。	リセットボタンを押してください。
リモコンが発光しない （携帯電話やデジカメの カメラを発光部に向け、 レンズを通して発光を 確認できます。）	リモコンの電池が消耗している。	リモコンの電池を新しいものに替えてください。
	リモコンの電池の向きが間違っている。	電池を正しい向きに入れてください。
	リモコンが故障している。	お買い上げ店、またはツインバード工業（株）「お客様サービス係」にご相談ください。
リモコンは発光して いるが、リモコンで 操作できない。	リモコンを本体受光部に向けて操作していない。	リモコンを本体受光部に向けて操作してください。
	リモコンの電池が消耗している。	リモコンの電池を新しいものに替えてください。
	リモコンレンズおよび本体受光部が汚れている。	リモコンレンズおよび本体受光部を掃除してください。
	本体受光部に強い光が当たっている。	本体に強い光が当たらないようにするか、リモコンを近づけて使用してください。
テレビ画面がくもる		自然現象でテレビ画面がくもることがありますが、故障ではありません。 しばらくすると自然にくもりが取れます。 くもりがとれない場合は、お買い上げ店にご相談ください。
特定のチャンネルが 映らない	チャンネル設定が正しく行われていない。	チャンネル設定（自動または手動）をやり直してください。
液晶パネル面や スピーカーカバー が温くなる		製品・品質には問題ありません。

こんなときは	原因	処置方法
映像が出ず、雑音が出る	アンテナ線がはずれたり、ショートしている。	お買い上げ店にご相談ください。
	アンテナ線が正しく接続されていない。	
番組表、番組情報が表示されない	視聴しているチャンネル以外の番組表を表示しようとしている。	「番組情報がありません」と表示されている状態で決定ボタンを押して番組表を取得してください。
	地上アナログ放送になっている。(地上アナログ放送では番組表・番組情報はご覧いただけません)	地上デジタル放送に切換えてください。
勝手に電源が切れる	オートパワーオフ機能 (電源消し忘れ防止のため、約2時間連続で電源ON状態が続くと自動的に電源をOFFにします。→14ページ)	視聴中に電源が切れた場合、電源を入れ直してください。
音が急に小さくなる	スピーカー部に水がつまっている。	綿棒等で水滴をふき取ってください。 ※先のとがった物は穴に差し込まないでください。

● **エラーメッセージ** 画面に次のエラーメッセージが表示されたときは、地上デジタル放送を視聴できません。このようなときは、表示されたメッセージの内容とコードを販売店または、ツインバード工業株式会社のお客様サービス係へご連絡ください。ツインバード工業株式会社の連絡先は6ページ「B-CASカードについて」をご覧ください。

メッセージ	内容
B-CASカードが正しく挿入されていません	B-CASカードが挿入されていないときに表示されます。
このICカードはご使用になれません	B-CASカードではないカードが挿入されている、またはB-CASカードが逆向きに挿入されているときに表示されます。

## お手入れ

- 汚れはネルなどの柔らかい布で軽くふき取ってください。
- 汚れがひどいときは、水で薄めた中性洗剤にひたした布をよく絞ってふき取り、そのあと乾いた布で拭いてください。
- 殺虫剤など、揮発性のものをかけないでください。また、ゴムやビニール製品などを長時間接触させたままにしないでください。痕がついたり、変色などの原因になります。

### フロントカバーのはずしかた

フロントカバーは取りはずしてお手入れすることができます。

#### 1. フロントカバーをはずす。

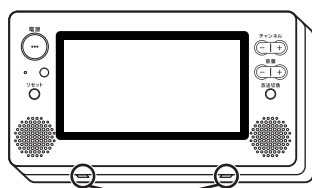

切り欠き部

モニター下部の切り欠き部にコイン等を差し込んで、フロントカバーを取りはずします。

#### 2. フロントカバーを取付ける。

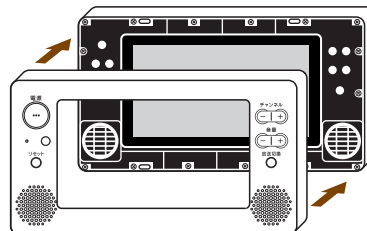

お手入れが終わったら、必ずフロントカバーをモニターに取付けてご使用ください。

#### △注意



禁止

お手入れの際、スピーカー部に異物を差し込まないでください。

火災・感電や防水性能が効かなくなる原因になります。



禁止

シンナー・ベンジン・スプレー式クリーナー類では絶対にふかないでください。

本体が変質・変形し、防水性能に悪影響を及ぼしたり、故障する原因になります。



禁止

たわし・サンドペーパー・先のとがった金属などを使用しないでください。

テレビ画面に傷がついたり、防水性能が損なわれる原因になります。



禁止

お手入れの際はテレビの電源を「切」にしてください。

テレビの電源を入れたままにすると、感電や故障の原因になります。



禁止

お手入れの際、画面を強く押したり、強くこすったりしないでください。

テレビ画面に傷がついたり、映像に色むらが出るなど、故障の原因になります。

# アフターサービス

## 1.保証書

- 裏表紙に添付しています。
- 保証書は「お引き渡し日」と「販売店名(設置店)」の記入をお確かめのうえ、販売店(設置店)からお受け取りください。
- 保証書をよくお読みになり、大切に保管してください。

## 2.保証期間

お引き渡し日から1年間です。  
なお、保証期間中でも有料修理になることがありますので、保証書をよくお読みください。

## 3.アフターサービスを依頼されるとき

19～20ページ「こんなときは」の内容をお確かめいただき、それでも異常があるときには、お買い上げの販売店(設置店)に修理をご相談ください。

### ● アフターサービスを依頼されるときはつぎのことをお伝えください。

品名……9型浴室テレビ

形名……VB-J901

お引き渡し日…裏表紙の保証書をご覧ください。

B-CASカードのID番号

…6ページ「B-CASカードについて」をご覧ください。

故障の状況…できるだけ詳しくご説明ください。

ご住所・ご氏名・電話番号

### ● 保証期間中の修理

保証書の規定により無料修理します。  
保証書を添えてお買い上げの販売店(設置店)までご連絡ください。

### ● 保証期間がすぎている場合

修理により使用できる製品は、お客様のご要望により有料修理させていただきます。  
お買い上げの販売店(設置店)にご相談ください。

## 4.補修用性能部品の最低保有期間

- 本製品の補修用性能部品の保有期間は製造打切り後8年です。
- 補修用性能部品とはその商品の機能を維持するために必要な部品です。

## 5.アフターサービスについてご不明の場合

お買い上げの販売店(設置店)にお問い合わせください。

### 〈修理料金のしくみ〉

修理料金は、技術料・部品代・出張料などで構成されています。

技術料	故障した商品の修理および部品交換などの作業にかかる料金です。
部品代	修理に使用した部品代金です。
出張料	出張にかかる料金です。

### 〈修理部品について〉

修理部品は、部品共有化のため、一部仕様や外観色などを変更することがあります。

お客様ご自身の修理は大変危険です。分解したり手を加えたりしないでください。

# 仕 様

## 〈本 体〉

品 名	9型浴室テレビ	
型 名	VB-J901	
液晶 パネル *1	画面サイズ	9インチ（縦105×横203mm）
	表示画素	カラーフィルター付TN透過型液晶パネル
	駆動方式	TFTアクティブマトリックス駆動方式
	画素数	横640×縦220pixels
	使用光源	エッジライト／白色LED
スピーカー	φ36mm×2／8Ω 防水形	
音声出力	実用最大出力200+200mW<（1kHz）	
テレビ放送信号方式	地上デジタル放送：ISDB-T 地上アナログ放送：NTSC（M）	
受信チャンネル	VHF／UHF：1～3、4～12、13～62ch CATV：C13～C63ch	
選局方式	PLL周波数シンセサイザ方式（オートプリセット機能）	
アンテナ入力端子	75Ω不平衡VHF／UHF／CATV共通F型ジャック	
電源電圧	AC100V	
電源周波数	50／60Hz	
消費電力	使用時：12W 待機時：0.2W	
動作温度	モニター	0～+50℃
	チューナーボックス	0～+45℃
保存温度	モニター	-20～+70℃
	チューナーボックス	-20～+70℃
製品寸法	モニター（約）	幅335×奥行34×高さ180mm
	チューナーボックス（約）	幅280×奥行225×高さ50mm
製品質量	モニター（約）	1.2kg
	チューナーボックス（約）	1.7kg
防水仕様	JIS IPX5相当*2	

## 〈リモコン〉

電 源	DC3V コイン形リチウム電池（CR2025）1個使用
製品寸法（約）	幅58×高さ140×厚さ12mm
製品重量（約）	48g（電池含む）
防水仕様	JIS IPX7相当*3
動作温度	0～+50℃
保存温度	-20～+70℃

\*1：液晶パネルは非常に高度な技術で作られており、99.99%以上の有効画素数がありますが、0.01%以下の画素欠けや常時点灯するものがありますのであらかじめご了承ください。

\*2：IPX5とは、いかなる方向から水の噴流を受けても内部に水が入らないもの。

\*3：IPX7とは、定められた条件で水中に没しても内部に水が入らないもの。

- この製品は、日本国内用に設計・販売されています。電源電圧や周波数の異なる国では使用できません。海外での修理や製品販売などのアフターサービスも対象外となります。
- 特定化学物質の含有情報は、右記の弊社ホームページに記載しています。URL：[//www.twinbird.jp/jmoss](http://www.twinbird.jp/jmoss)
- 仕様、外観などは改良のため予告なく変更することがありますので、あらかじめご了承ください。

<b>★長年ご使用の浴室テレビの点検を！</b>	
 <p><b>愛情点検</b></p>	<p>ご使用の際このようなことはありませんか。</p> <ul style="list-style-type: none"> <li>●電源スイッチを入れても映像や音が出ない。</li> <li>●電源スイッチを切っても、音や映像が消えない。</li> <li>●リモコンの電池端子部にさびが発生している。</li> <li>●リモコンの電池から液漏れしている。</li> <li>●その他の異常・故障がある。</li> </ul>
	<p>▶ <b>ご使用中 止</b></p> <p>故障や事故防止のため、ブレーカーを切り、リモコンから電池を取り出し、必ず販売店にご連絡ください。点検・修理に要する費用などは販売店にご相談ください。</p>