

ご使用上のご注意

ツインバード工業株式会社は、この資料並びにコンテンツの著作権を有しています。この資料並びにコンテンツは、著作権等の法律で保護されており、お客様はこの資料並びにコンテンツに関し下記の条件でのみ利用することが出来ます。

1. お客様は非営利目的に限り、ダウンロード、および使用することができます。
2. お客様がダウンロード、使用するときは、この著作権表示および使用条件と一緒に付す必要があります。
3. お客様はこの資料並びにコンテンツを改変したり、頒布、公衆送信、上映等に利用することはできません。

当社および当社の関係会社は、お客様に対してこの資料並びにコンテンツに関する著作権、特許権、商標権、意匠権およびその他の知的財産権をライセンスするものではありません。並びに資料およびコンテンツの内容についてもいかなる保証をするものでもありません。

またこの資料、並びにコンテンツ内に別の定めがある場合は、当該著作権の表示、使用条件を遵守する必要があります。

※このコンテンツはWeb上での使用を前提とし再編集を加えているため、必ずしも製品添付の取扱説明書と同一ではありません。特にページ順は編集上、入れ替えている場合があります。

※この資料並びにコンテンツの内容は、それぞれの商品の発売時点のものです。

※デザイン、仕様は商品改良のため予告なく変更する場合があります。

amadana

Manual

取扱説明書

stick cleaner

サイクロン スティック型クリーナー

AT-TC11



index

安全上のご注意	03
使用上の注意とお願い	07
各部の名称とはたらき	08
使いかた	10
ゴミの捨てかた	14
お手入れのしかた	16
こんなときは	18
消耗品について／保護装置について	19
アフターサービス	20
仕様	21
保証書	23

家庭用

- このたびは、お買い上げいただきまして、誠にありがとうございました。
- この取扱説明書をよくお読みのうえ、正しくご使用ください。
特に「安全上のご注意」は、ご使用前に必ずお読みいただき、安全にご使用ください。
- この取扱説明書は必ず保管し、必要なときにお読みください。
- この製品は一般家庭用です。業務用などにご使用にならないでください。

安全上のご注意

製品および取扱説明書には、お使いになるかたや他の人への危害と財産への損害を未然に防ぎ、安全に正しくお使いいただくために、重要な内容を記載しています。

次の内容（表示・図記号）をよく理解してから本文をお読みになり、記載事項をお守りください。



警告

「死亡または重傷を負うことが想定される」内容です。



注意

「傷害を負う、または物的損害が発生することが想定される」内容です。



絶対にしてはいけない「禁止」の内容です。
図の中に具体的な内容が表示されることがあります。



必ず実行していただく「強制」の内容です。
図の中に具体的な内容が表示されることがあります。

警告



分解禁止

絶対に分解したり修理や改造は行わない。

発火・感電・けがの原因になります。

修理は、お買い上げの販売店または製造元「お客様サービス係」にご相談ください。



水ぬれ禁止



水場での
使用禁止

水洗いや風呂場での使用はしない。

感電する場合があります。

ダストケース・アウターフィルター・フィルターは洗えます。



引火性のあるものや、火の気のあるもののそばで使用しない。

また、それらのものを吸わせない。

灯油、ガソリン、シンナー、ベンジン、トナーなどの可燃物、線香、火の消えていないたばこなど。

爆発・火災の原因になります。



ぬれ手禁止

電源プラグはぬれた手で抜き差ししない。

感電の原因になります。



プラグを抜く

お手入れの際は必ず電源プラグをコンセントから抜く。

感電・けがの原因になります。



コンセント
の単独使用

定格15A以上・交流100Vのコンセントを単独で使う。

火災・感電の原因になります。



電源コード・電源プラグを破損するようなことはしない。

傷ついたり、加工したり、熱器具に近づけたり、無理に曲げたり、ねじったり、引っ張ったり、

重い物を載せたりしない。傷んだまま使用すると、感電・ショート・火災の原因になります。



本体のモーター保護窓や排気口に金属類・ピン・つまようじ・コインなどを入れない。

故障・けがの原因になります。



電源プラグのほこり等は定期的にふき取る。

火災の原因になります。プラグを抜き、乾いた布でふいてください。



電源プラグは根元まで確実に差し込む。

差し込みが不完全ですと、感電・発熱による火災の原因になります。

傷んだプラグ・ゆるんだコンセントは使用しないでください。

注意



火気禁止

火気に近づけない。

排気で炎が大きくなり火災の原因になります。また本体の変形によるショート・発火の原因になります。



水や油などの液体・湿ったゴミなど吸込口につまりそうなものや多量の粉体、先のとがったものを吸わせない。

本体の変形・発火・故障の原因になります。



床用吸込口や排気口をふさいで運転しない。

モーターが発熱し本体の変形・発火・故障・やけどの原因になります。



床用吸込口を壁やタンスにぶつけない。

壁やタンスを傷つける原因になります。



炎天下の車内や暖房器具のそばなど、温度が高くなるところで保管しない。

本体の変形・故障・やけど・発火の原因になります。



プラグを持って抜く

電源プラグを抜くときは、必ず電源プラグを持って引き抜く。

感電やショートして発火することがあります。



プラグを抜く

使用時以外は、電源プラグをコンセントから抜く。

けが・やけど・絶縁劣化による感電・漏電火災の原因になります。



電源プラグは、電源スイッチを「切」にして差し込む。

モーターの回転の反動で本体が倒れてけがや、床面を傷つける原因になります。

使用上の注意とお願い

この掃除機は、家庭用です。業務用やお掃除以外の目的には、使用しない。
床用吸込口を床に強く押しつけたり、横にすべらせて掃除をしない。

※床用吸込口の移動により床面に光沢の差が出ることがあります。

床用吸込口を床に強く押しつけたり、横にすべらせて掃除をしない。

床用吸込口の移動により床面に光沢の差がでることがあります。

万一床面に光沢の差がでたら…

- 水を含ませてからしぼった布で床面の汚れをふき取ったあと、市販の床用ワックスを薄く塗り乾燥させてください。(床用ワックスの取扱方法をよく読んでお使いください。)
- 市販の床用ワックスで効果がない場合は自動車のワックス(コンパウンドの入っていないもの)をお使いください。その際ワックスがけをした床面が大変滑りやすくなりますので余分なワックスは必ずふき取ってください。※自動車のワックスは研磨剤(コンパウンド)の入っていないものをお使いください。

お願い

ダストケース・アウターフィルター・フィルターを外したまま掃除をしない。

故障の原因になります。

次のようなものは吸わせない。故障の原因になります。

- 水・油などの液体・湿ったゴミなど
- ガラス、ピン、針、つまようじ、多量の砂(ダストケースの傷つき、フィルターの破れの原因になります。)
- 多量の粉体(消火器の粉など)

大きなゴミや、「MAX」ラインを超えてゴミを吸わせない。

あめ玉の包みやティッシュペーパーなどの大きなゴミは、取り除いてから掃除をしてください。

ダストケース内のゴミは、「MAX」ラインを超える前に捨ててください。

吸気路、床用吸込口内につまる原因になります。

土間など土足で歩く場所を掃除しない。

床用吸込口の傷つきの原因になります。

各部の名称とはたらき

- A** すき間ノズル
- B** 床用吸込口
- C** ダストケースフタ
- D** ゴミ捨てボタン
- E** ダストケース → **P14** 中にゴミがたまります。
- F** アウターフィルター
- G** フィルター → 本体部への細かなゴミの侵入を防ぎます。
フィルターは内側に折り返してください。
- H** モーター保護窓
- I** ダストケースボタン → **P15**
- J** 電源スイッチ → **P10**
- K** 電源コード
- L** フック
- M** 電源プラグ
- N** 回転コードフック → **P11**
- O** ハンドル
- P** 排気口
- Q** ハンドル取りはずしボタン

完成状態

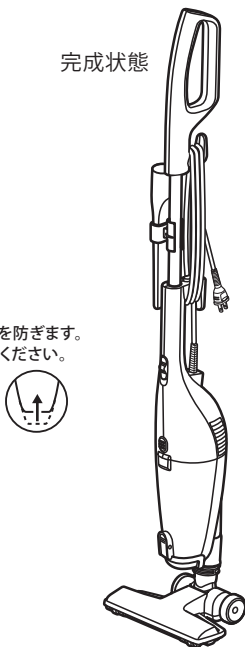

お願い

一度に多量のゴミ、15mm 角以上の目立って大きいゴミ、セロハンフィルムなど薄いゴミを吸うと、吸込口やゴミの通り道にゴミがまつたり、はり付いたりして、ゴミを吸込むことができなくなります。一度電源スイッチを「切」にして、まつたゴミを捨ててからお掃除を続けてください。

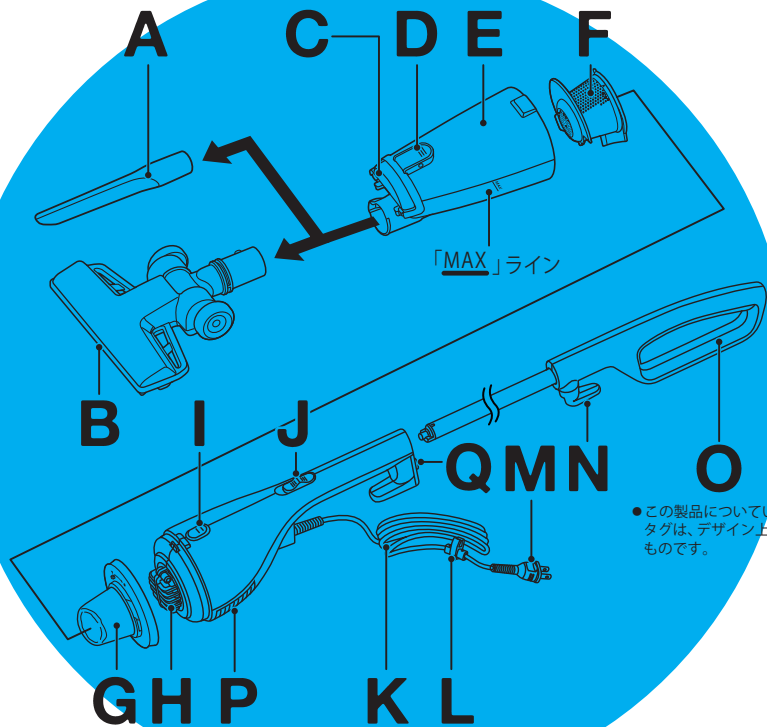

- この製品についているタグは、デザイン上のものです。

使いかた

スティック型クリーナー として使うとき

〈本体とハンドルの接続のしかた〉

ハンドルの穴の向きをハンドル取りはずしボタンに合わせて差し込みます。ハンドルがロックされると「カチッ」と音がします。

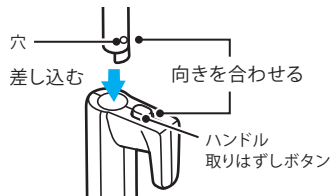

ハンディー型クリーナー として使うとき

〈ハンドルのはずしかた〉

ハンドル取りはずしボタンを押しながら、ハンドルを本体から引き抜きます。

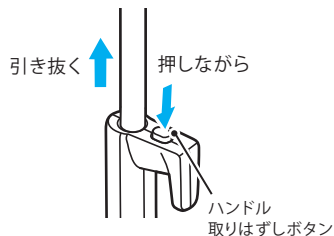

- 1 電源スイッチを「切」にします。
- 2 電源プラグをコンセントに差し込みます。
- 3 電源スイッチを「入」にします。
- 4 使用後は電源スイッチを「切」にして、コンセントから電源プラグを抜きます。

お願い 使用中は電源コードに足や物をひっかけないでください。

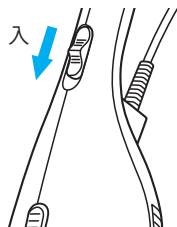

コードの収納のしかた

お願い 電源コードは回転コードフック側から巻き始めてください。

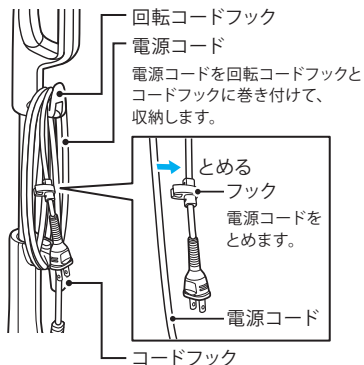

電源コードをはずすときは回転コードフックを回してください。

1 まわす



2 コードをはずす



お掃除のしかた

ハンドルをはずせば、ハンディー型クリーナーとしてもお使いいただけます。

フローリング

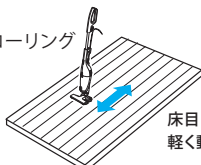

じゅうたん

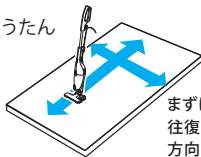

たたみ

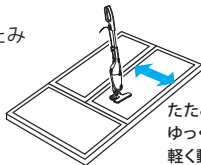

サッシのミゾや階段、家具のすき間など



付属のすき間ノズルでサッシのミゾや階段、家具と家具のすき間などのお掃除をしてください。

使いかた つづき

床用吸込口の取付かた／はずしかた

● 取付かた

ノズルロックボタンをダストケースの凹部に合わせロックするまで差し込みます。

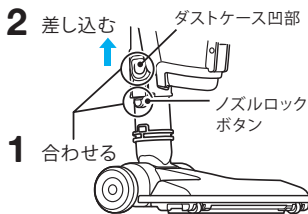

● はずしかた

ノズルロックボタンを奥まで押しながら、床用吸込口を引き抜きます。

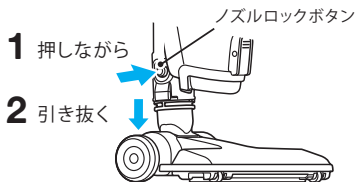

コード掛けの使いかた

● スティック型クリーナーとして使うとき

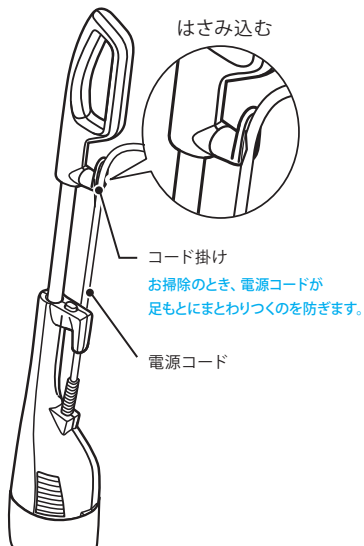

すき間ノズルホルダーの 使いかた

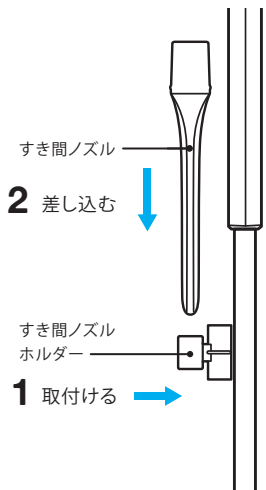

- すき間ノズルホルダーをパイプに取付け、すき間ノズルを差し込みます。

保管のしかた

- 部屋の隅に保管する。

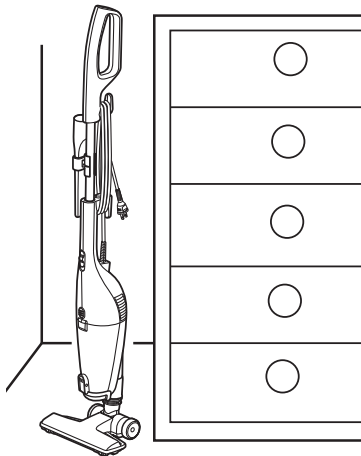

お願い

- 転倒しないように、たいらな場所に安定した状態で保管してください。
- 必ず電源プラグを抜いて保管してください。

ゴミの捨てかた

お掃除のつどゴミを捨てることをおすすめします。



注意

- ゴミを捨てる際には必ず電源スイッチを「切」にして、運転を停止させ、電源プラグをコンセントから抜いてください。

お願い

- 「MAX」ラインを超える前にゴミを捨ててください。そのまま使用を続けると、フィルターにゴミが附着し、吸込力の低下やモーター故障の原因になります。
- ゴミの種類により、「MAX」ラインまでゴミがたまる前でも各フィルターにゴミが附着し、ゴミ捨てが必要になる場合があります。
- 各フィルターに小さなゴミが附着すると吸込力が弱くなります。このような場合は、フィルターのお手入れをしてください。

〈大きなゴミを捨てる〉

- 1 床用吸込口をはずします。→ P12

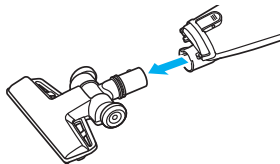

- 2 ダストケースの「ゴミ捨てボタン」を押してゴミを捨ててください。

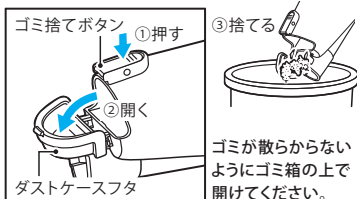

- 3 ダストケースフタを閉めます。



〈細かいゴミを捨てる〉

1 ダストケースをはずします。

ダストケースボタンを押して、②ははずします。

ゴミが散らからないようにゴミ箱などの上ではずしてください。

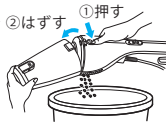

2 ダストケースからアウターフィルターとフィルターをはずします。

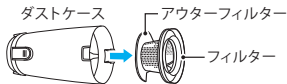

3 ダストケースにたまったゴミを捨てます。



4 アウターフィルターからフィルターをはずします。

①「▲」マークと「▼」マークを合わせます。

②アウターフィルターからフィルターをはずします。

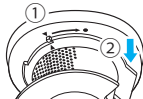

5 アウターフィルターとフィルターについたゴミを落とします。

ゴミ箱のふちなどで軽くたたいて、ゴミを落としてください。



〈フィルター類を取り付ける〉

1 アウターフィルターをフィルターに取付けます。

①フィルターの「▼」マークをアウターフィルターの「▲」マークに合わせます。

②アウターフィルターの「▲」マークをフィルターの「●」マークまで回します。

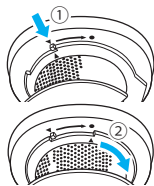

2 フィルターの「▲」マークをダストケース「▼」マークに合わせて、フィルターを取付けます。



3 本体にダストケースを取付けます。

本体にダストケースを取付ける際は背面のフック部にダストケースを引っ掛けてから取付けてください。

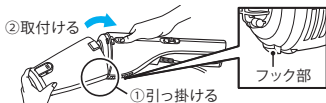

ワンポイントアドバイス

ティッシュペーパーをささむとフィルターのお手入れを軽減できます。

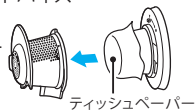

お手入れのしかた 日常こまめにお手入れをしてください。



お手入れの際は必ず電源スイッチを「切」にし運転を停止させ、電源プラグをコンセントから抜く。
(運転直後には、電源プラグの金属部が熱くなることがありますので、金属部分に触れないでください。)

警告

本体・床用吸込口・ハンドル

- 製品の汚れは、乾いたやわらかい布でふき取ってください。
- 汚れがひどいときは、水でうすめた中性洗剤少量をやわらかい布に浸してよくしぼってふき、そのあと乾いた布でふき取るときれいになります。
- シンナー・ベンジン・スプレー式クリーナー類では絶対にふかないでください。

ダストケース … ゴミで汚れたときなど

- 中にたまったゴミを捨ててから水洗いをしてください。
乾いた布でふいたあと陰干しして十分に乾燥させてから本体に取付けてください。

アウターフィルター・フィルター … 汚れがひどいとき、吸込力が低下したとき

1 取りはずして、ゴミを落とします。



2 中性洗剤を少しつけて、
表面を軽くなでるように
洗浄してください。



軽くなでる



②軽くなでる

①フィルターを
引き出す

3 水で十分にすすいだのち
陰干しで十分に乾燥させて
ください。



①水ですすぐ



②フィルターを
内側に織り込む

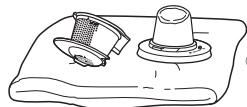

③陰干しする

お願い

- 必ずゴミを落としてから水洗いしてください。
- 表面を洗うとき、強くこすらないでください。
- 洗濯機で洗わないでください。
- ヘアードライヤーや乾燥機などの熱風で乾燥させないでください。
- すずぎや乾燥が不十分のままご使用になると、泡が出たり目づまりやにおいの原因になります。

こんなときは

修理・サービスをお申し付けになる前に下記の点をお調べください。

症状	調べるところ	処置
電源スイッチを「入」にしてもモーターが回転しない。	電源プラグがコンセントにしっかり差し込まれていますか？	電源プラグをコンセントにしっかり差し込んでください。
	保護装置が働いていませんか？	「保護装置について」をご覧ください、処置を行ってください。 → P19
吸込力が弱い。	アウターフィルター・フィルターが本体に取付けられていますか？	アウターフィルター・フィルターを取付けてください。
	ダストケース内に、ゴミが多くなっていますか？	ゴミを捨ててアウターフィルター・フィルターのお手入れをしてください。
	湿ったゴミを吸い込ませていませんか？	
	フィルターが目づまりしていませんか？	
フィルターの乾燥は十分ですか？	陰干しで十分乾燥してください。	
不快な臭いがする。	フィルターの乾燥は十分ですか？	陰干しで十分乾燥してください。
ゴミが排気口から飛び出す。	アウターフィルターやフィルターは正しく取付けられていますか？	確実に取付けてください。

消耗品について

フィルターは消耗品です。お求めは、製造元「お客様サービス係」までご連絡ください。→ P20

〈交換の目安〉

- お手入れしても汚れが落ちなくなったとき。
- お手入れしても吸込力が弱くなったとき。

部品番号	製品名	価格	
732167	フィルター	400円(税抜)	

消費税法の改正により消費税を含まない価格を表示しています。

お支払い金額は消費税を含んだ金額となります。(小数点以下は四捨五入となります。)

保護装置について

- 次のような場合モーターの過熱を防ぐため内蔵の保護装置が働きモーターの運転が自動的に停止します。
 - ・ フィルターが目づまりしていたり、ゴミがいっぱいの状態では運転をし続けたとき
 - ※ 砂ゴミ・誤って吸い込んだ湿ったゴミ・多量の粉体などゴミの種類によってはダストケースがいっぱいになる前に保護装置が働きます。
 - ・ すき間ノズルでの長時間の使用
 - ・ 床用吸込口や排気口をふさいだ状態での長時間の使用
 - ・ 夏季など室温が35℃を超えるとき
 - ・ 吸気路、床用吸込口にゴミがつまったらそのまま運転し続けたとき
- 運転が自動的に停止したら、必ず電源スイッチを「切」の状態にし、電源プラグをコンセントから抜いて、涼しい場所に置いてください。ゴミがいっぱいになっている場合は、ダストケースのゴミを捨て、各フィルターのお手入れをしてください。吸気路、床用吸込口につまっているゴミも取り除いてください。約1時間後、保護装置が自動的に解除され再びご使用になれます。

アフターサービス

1. 保証書

- 保証書は本書の23ページに添付しています。
- 保証書は、「お買い上げ日」と「販売店名」の記入をお確かめのうえ、販売店からお受け取りください。
- 保証書をよくお読みになり、大切に保管してください。

2. 保証期間

お買い上げ日から1年間です。なお、保証期間中でも有料修理になることがありますので、保証書をよくお読みください。

3. 修理を依頼されるとき

本書（取扱説明書）の内容をお確かめいただき、なお異常があるときは、電源プラグを抜いてからお買い上げの販売店または製造元「お客様サービス係」に修理をご相談ください。

- 保証期間中の修理

保証書の規定により無料で修理します。製品に保証書を添えてお買い上げの販売店または製造元「お客様サービス係」までお申し出ください。

- 保証期間が過ぎている修理

修理により使用できる製品は、お客様のご要望により有料で修理させていただきます。お買い上げの販売店または製造元「お客様サービス係」にご相談ください。

4. 補修用性能部品の最低保有期間

- 本製品の補修用性能部品の保有期間は、製造打ち切り後6年です。
- 性能部品とは、その製品の機能を維持するために必要な部品です。

5. アフターサービスについてご不明の場合

お買い上げの販売店または製造元「お客様サービス係」にお問い合わせください。

〈修理料金のしくみ〉

修理料金は、技術料・部品代などで構成されています。

技術料	故障した製品の修理および部品交換などの作業にかかる料金
部品代	修理に使用した部品代金

〈修理部品について〉

修理部品は、部品共有化のため、一部仕様や外観色を変更することがあります。



警告 お客様ご自身の修理は大変危険です。
分解したり手を加えたりしないでください。

お客様サービス係



0120-337-455

FAX(0256)93-1077

お電話承り時間：平日（月曜～金曜）
午前9時～午後5時

〒959-0292 新潟県燕市吉田西太田2084-2

リインリード工業株式会社

仕様

電源	AC100V 50-60Hz
消費電力	500W
吸込仕事率	100W
集塵容量	0.5L
製品寸法(約)	幅 230mm × 奥行 155mm × 高さ 1050mm
製品質量(約)	1.7kg
電源コード	5.0m
付属品	床用吸込口…1、ハンドル…1、すき間ノズル…1 すき間ノズルホルダー…1

この製品は、日本国内用に設計・販売しています。電源電圧や周波数の異なる国では使用できません。海外での修理や部品販売などのアフターサービスも対象外となります。

長年ご使用のクリーナーの点検を	
 <p>愛情点検</p>	<p>ご使用の際このようなことはありませんか。</p> <ul style="list-style-type: none"> ●電源スイッチを入れても、ときどき運転しないときがある。 ●電源コードが傷ついていたたり、電源コードを動かすと運転が止まることがある。 ●運転中、異常な音がある。 ●本体が変形していたり、異常に熱い。 ●こげくさい臭いがする。 ●その他異常、故障がある。
ご使用中	<p>故障や事故防止のため、使用を中止し、コンセントから電源プラグを抜いて、必ず販売店にご連絡ください。点検・修理に要する費用などは販売店にご相談ください。</p>

保証書について

本書は、保証期間内に取扱説明書、本体貼付ラベルなどの記載内容にしたがって正しいご使用のもとで故障した場合に、本書記載内容にそって無料修理をさせていただくことをお約束するものです。保証期間内に故障が発生したときは、本書と製品をご持参のうえ、お買い上げの販売店に修理をご依頼ください。

1. 保証期間内でも次の場合には有料修理になります。

- (1) 誤ったご使用や不当な修理・改造で生じた故障及び損傷。
- (2) お買い上げ後の落下や輸送などで生じた故障および損傷。
- (3) 火災、天災地変（地震、風水害、落雷など）、塩害、ガス害、異常電圧、指定外の使用電源（電圧、周波数）で生じた故障、および損傷。
- (4) 本書のご提示がない場合。
- (5) 本書に、お買い上げ日、お客様名、販売店名の記入のない場合、あるいは字句を書きかえられた場合。
- (6) 一般家庭用以外（たとえば業務用など）にご使用の場合の故障および損傷。
- (7) ご使用によるキズ、変色、汚れ、および保管上の不備による損傷。
- (8) 消耗部品の交換。

2. 本書は、日本国内においてのみ有効です。 This warranty is valid only in Japan.

3. ご転居の場合は、事前にお買い上げの販売店にご相談ください。

4. ご贈答品などで、本保証書に記入してあるお買い上げ販売店に修理をご依頼できない場合には、製造元「お客様サービス係」へ、ご相談ください。

- お客様にご記入いただいた保証書（個人情報）は、修理・サービスに利用させていただく場合がございますのでご了承ください。
- この保証書は、本書によって明示した期間、条件のもとにおいて、無料修理をお約束するものです。したがってこの保証書によって保証書を発行している者（保証責任者）、およびそれ以外の事業者に対するお客様の法律上の権利を制限するものではありませんので、保証期間経過後の修理等についてご不明の場合は、お買い上げの販売店または製造元「お客様サービス係」にお問い合わせください。

サイクロン スティック型クリーナー 保証書

形名	AT-TC11	※お買い上げ日		保証期間
		年	月	日
※ お客様	〒	☎		様方
	ご住所			
	フリガナ ご芳名	様		
※ 販売店	〒	☎		
	住所 店名			

※印欄にご記入のない場合有効とはなりませんので、必ず記入の有無をご確認ください。もし、記入がない場合には直ちにお買い上げの販売店にお申し出ください。本書は再発行いたしませんので、紛失しないように大切に保管してください。本書はお買い上げの日から上記期間中に、取扱説明書、本体添付ラベルなどの注意書による正常なご使用状態で故障した場合に、本書記載内容にもとづき、無料修理をお約束するものです。修理に際して本書をご提示ください。(詳細は左ページをご参照ください。)

修理メモ

●発売元

株式会社ビックカメラ

●製造元

ツインバード工業株式会社

修理サービスに関するお問い合わせ

お買い上げの販売店または製造元「お客様サービス係」へご相談ください。

お客様サービス係



0120-337-455

お電話承り時間

平日(月曜～金曜) 午前9時～午後5時

FAX (0256) 93-1077 <http://www.twinbird.jp>

amadana は amadana 株式会社の登録商標
であり、ライセンスに基づき使用されています。

RX1704B